



## **Kedves vásárlók**

Örülünk, hogy a **FASSI** eszközt választotta. Ezt a minőségi terméket otthoni használatra tervezték. A készülék összeszerelése előtt figyelmesen olvassa el a használati utasítást. A készüléket csak a jelen kezelési útmutatóban leírtak szerint használja. Tartsa meg ezt a kézikönyvet a készülék működésével kapcsolatos későbbi hivatkozásokhoz.

Sok szórakozást és sikert kívánunk az edzéshez.

**A DUVLAN** csapata

## **Garancia**

A minőségi **DUVLAN** termékeket otthoni fitness edzéshez tervezték és tesztelték. Az eladó meghosszabbított 5 éves keretgaranciát vállal erre a termékre. Az összes többi mechanikai és elektronikus alkatrészre 2 év garancia vonatkozik.

A jótállás nem vonatkozik a helytelen telepítés, a helytelen karbantartás, a mechanikai sérülések, az alkatrészek elhasználódása, normál használat, elkerülhetetlen események, szakszerűtlen beavatkozás, nem megfelelő kezelés vagy helytelen elhelyezés által okozott károkra. Panasz esetén forduljon hozzánk.

A jótállási időszak az eladás napján kezdődik (ezért őrizze meg a vásárlás igazolását).

## **Vevőszolgálat**

Jegyezze fel a termék pontos nevét és sorozatszámát, hogy a legjobban segíthessünk a készülékével kapcsolatos problémák megoldásában. Ezeket az információkat a számlán találja meg.

## **Újrahasznosítási utasítások**

A **Fassi** újrahasznosítható. Kérjük, hogy élettartama végén adja vissza készülékét egy hulladékgyűjtő helyre (vagy kijelölt helyre).

## **Elérhetőségünk**

Duvlan s.r.o.  
Textilná 5/897  
957 01 Bánovce nad Bebravou  
e-mail: [servis@duvlan.com](mailto:servis@duvlan.com)  
web: [www.duvlan.com](http://www.duvlan.com)

## **Utasítások**

Ez a kezelési útmutató csak az ügyfél számára készült. A Fassi nem vállal felelősséget a fordítás vagy a termék műszaki változtatásai által okozott hibákért..

- Telepítés és használat előtt nagyon figyelmesen olvassa el ezt a kézikönyvet.
- Őrizze meg ezt a kézikönyvet későbbi felhasználás céljából.
- A termék a modell fejlesztése miatt kissé eltérhet a megjelenített tételtől.

## Fontos biztonsági figyelmeztetés

1. A súlyos sérülések kockázatának csökkentése érdekében a termék használata előtt olvassa el az alábbi biztonsági utasításokat. Fontos információkat fog megtudni a készülék biztonságáról, megfelelő használatáról és karbantartásáról. Őrizze meg ezt az üzemeltetési utasítást a jövőbeni javítások, karbantartások vagy alkatrészek megrendelésekor.
2. Edzési program megkezdése előtt konzultálnia kell orvosával, hogy megállapítsa, van-e olyan orvosi vagy fizikai állapota, amely veszélyeztetheti egészségét és biztonságát, vagy megakadályozhatja a készülék megfelelő használatát. Ha olyan gyógyszereket szed, amelyek befolyásolhatják a szívritmusát, a vérnyomást vagy a koleszterinszintet, konzultálnia kell orvosával.
3. Legyen tisztában testének jeleivel. A helytelen vagy túlzott testmozgás károsíthatja egészségét. Hagyja abba az edzést, ha az alábbi tünetek bármelyikét tapasztalja: fájdalom, mellkasi szorítás, szabálytalan szívverés, légszomj, szédülés, szédülés vagy hányinger. Ha ezen tünetek bármelyikét tapasztalja, konzultáljon kezelőorvosával, mielőtt folytatja a képzési programot.
4. Tartsa távol a gyermekeket és a háziállatokat a készüléktől. A készülék csak felnőttek számára készült.
5. A készüléket szilárd, vízszintes felületen használja, védőbetéttel vagy szőnyeggel. A biztonság érdekében a készüléknek legalább 2 láb (kb. 60 cm) szabad térrel kell rendelkeznie körülötte.
6. A készülék használata előtt ellenőrizze, hogy minden anya és csavar szorosan meg van-e húzva. A készülék biztonságát csak akkor lehet fenntartani, ha rendszeresen ellenőrizzük sérüléseit vagy kopását. Javasoljuk, hogy minden mozgó alkatrészt minden hónapban kenjen.
7. A készüléket mindig az utasításoknak megfelelően használja. Ha hibás alkatrészeket talál a készülék telepítése vagy ellenőrzése során, vagy szokatlan zajokat hall az edzés közben, azonnal hagyja abba a készülék használatát, és ne használja, amíg a probléma nem oldódik meg.
8. A készülék használata közben viseljen megfelelő ruházatot. Kerülje a laza ruházat viselését, amely összefonódhat a készülék mozgó részeiben.
9. Ne tegye ujjait vagy tárgyakat a készülék mozgó részeibe.
10. Ez az eszköz nem alkalmas terápiás célokra.
11. A készülék emelésekor és mozgásakor legyen óvatos. Mindig a megfelelő emelési technikát alkalmazza, és szükség esetén kérjen segítséget.
12. A terméket hideg és száraz környezetben használják. Kerülje a tárolást nagyon hideg, meleg vagy nedves helyen, mert ez korrózióhoz és egyéb kapcsolódó problémákhoz vezethet. A megengedett hőmérséklet 5 és 40 ° C között van.
13. Ez a készülék csak beltéri használatra készült! Nem kereskedelmi használatra!

## Fontos használati utasítás

1. Dugja be a dugót közvetlenül az aljzatba.
2. A gép folyamatos üzemideje kevesebb, mint 2 óra. A készülék üzembe helyezése előtt olvassa el ezt a teljes kézikönyvet.
3. A sebességváltoztatás nem történik meg azonnal. Állítsa be a kívánt sebességet a számítógépkonzol sebességbeállító gombjával. Ha kész, engedje fel a beállító gombot. A számítógép felismeri a parancsot, és fokozatosan elkezd növelni a sebességet.
4. Futópadon járva legyen óvatos, amikor több tevékenységet végez, például tévénézés, olvasás stb. Ez zavaró tényezőként működhet, és egyensúlyhiányhoz vagy figyelemeltereléshez vezethet az öv közepén járva, és súlyos sérüléseket okozhat.
5. Az egyensúlyvesztés és a váratlan sérülések elkerülése érdekében ne lépjen a futópadra, vagy mozogjon közben. Ez az egység nagyon alacsony sebességgel indul. Az övön állni, miközben lassan gyorsul, az a megfelelő módja a kezdésnek, amíg nem érzi jól magát a géppel.
6. Kapaszkodjon a korlátba, amikor módosításokat végez a konzol panel kezelőszerveivel.
7. Ehhez az eszközhöz biztonsági hardverkulcs tartozik, amelyet vész helyzetben kell használni. Az üzemeltetési funkciók csak akkor hajthatók végre, ha a biztonsági kulcs mágneses végét behelyezik a központba. Vész helyzet esetén távolítsa el a biztonsági kulcsot a futópad leállításához és azonnali kikapcsolásához. A biztonsági kulcs újbóli behelyezése után a konzol kijelzője visszatér.
8. A konzol kezelőgombjai pontosan működőképesek, és kis ujjnyomást igényelnek. A billentyűk sérülésének elkerülése érdekében ne használja túlzott erővel a kezelőszerveket.
9. Ez az eszköz csak felnőtteknek szól! A gyermekek nem használhatják vagy játszhatnak a futópad közelében. Ha gyermekek vannak jelen, felnőtt felügyelete alatt kell tartani őket. Ezt az eszközt nem terápiás célokra szánják. Az edzés megkezdése előtt konzultáljon orvosával.
10. A terhes vagy szoptató nőknek konzultálniuk kell egy orvossal, mielőtt megpróbálnák elkezdni az edzési programot.
11. Ne felejtse el hidratálni az edzés alatt és után.

# Bontott ábra

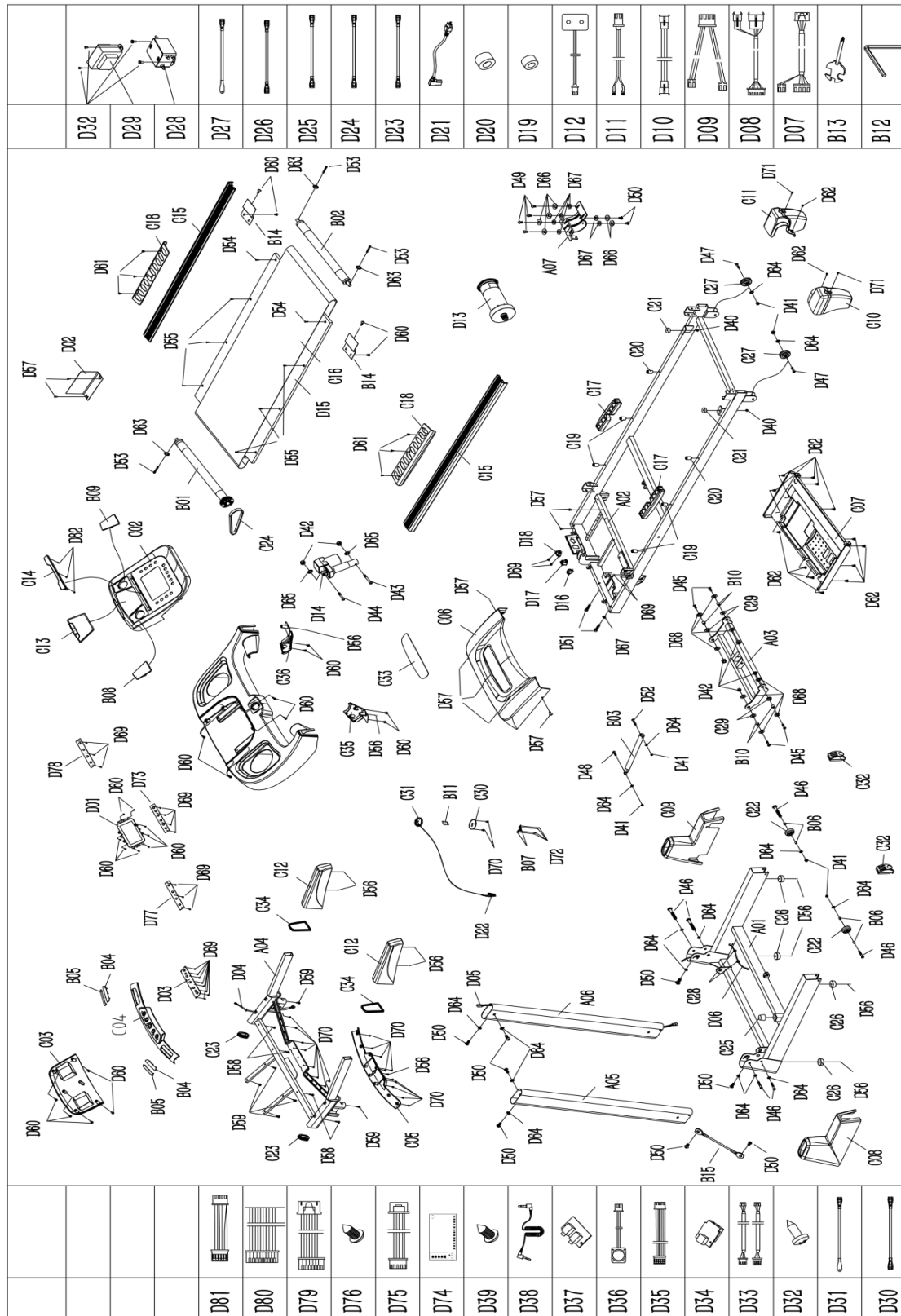

## Alkatrész lista







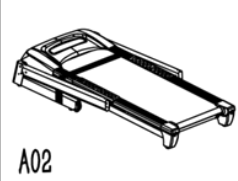

Sz.	Megnevezés	Spec.	DB	Sz.	Megnevezés	Spec.	DB
A01	Bázis keret		1	C04	A pulzusmérő felső fedele		1
A02	Főkeret		1	C05	A pulzusmérő alsó fedele		1
A03	Lejtés támasz		1	C06	Felső motor fedél		1
A04	Konzol támasz		1	C07	Alsó motor fedél		1
A05	Bal füg.cső		1	C08	Bal függőleges csőfedél		1
A06	Jobb füg.cső		1	C09	Jobb függőleges csőfedél		1
A07	Motor támasz		1	C10	Bal hátsó fedél		1
B01	Elülső henger		1	C11	Jobb hátsó fedél		1
B02	Hátsó henger		1	C12	Fogantyú hab		2
B03	Nyomás henger		1	C13	Gumi alátét		1
B04	Pulzusszámtábla 1		2	C14	Műanyag tartó		1
B05	Pulzusszámtábla 2		2	C15	Oldalsó sín		2
B06	Kerék takaró		4	C16	Futó szalag		1
B07	Rugós tábla		2	C17	Felfújható párna		2
B08	Hangfal bal hálója		1	C18	Csúszásgátló oldalsó sínek		2
B09	Hangfal jobb hálója		1	C19	Fekete vánkus		4
B10	Fordítható tok		4	C20	Kék vánkus		2
B11	Réz lap		1	C21	Kék vánkus		2
B12	Imbuszkulcs	5mm	1	C22	Transzport kerék		2
B13	Csavarkulcs	S=13,14,15	1	C23	Ovális belső dugó		2
B14	Lap Z		2	C24	Motor szalagja		1
B15	Acél kábel		1	C25	Kúp alakú párna		1
C01	Konzol felső takaró		1	C26	Lapos lábpárna		4
C02	Konzol középső tak.		1	C27	Beállító kerék		2
C03	Konzol alsó tak		1	C28	Kábel takaró		2
C29	Műanyag alátét		4	D23	Váltó drót	200mm	1
C30	Bizt.kulcs tartó		1	D24	Váltó drót	350mm	1
C31	Biztonsági kulcs		1	D25	Váltó drót	200mm	2
C32	Dugó		2	D26	Váltó drót	350mm	1

C33	Felső akril motor fedél		1	D27	Földelés drót	350mm	1
C34	Disz elem		2	D28	Filter		1
C35	Bal kormány takaró		1	D29	Induktor		1
C36	Jobb kormány takaró		1	D30	Váltó drót 2	350mm	1
D01	Számítógép panel		1	D31	Földelés drót	350mm	1
D02	Kontrol panel		1	D32	Csavar	ST4.2*12	2
D03	Panel gombokkal		1	D33	Erősítő kábel	300mm	5
D04	Felső jelkábel	900mm	1	D34	USB panel	450mm	1
D05	Középső jelkábel	1100mm	1	D35	USB kábel	250mm	1
D06	Felső zárlat kábel	800mm	1	D36	Reproduktor	Ω5ω 250mm	2
D07	Közép. zárlat kábel	350mm	1	D37	Hang kábel +/-	350mm	1
D08	Alsó zárlat kábel	750mm	1	D38	MP3 kábel	φ3*φ12*410	1
D09	Felső impulzusérzékelő kábel	150mm	1	D39	Csavar	ST2.9*8.0	16
D10	Közép impulzusérzékelő kábel	650mm	2	D40	Anyá	M6	2
D11	Alsó impulzusérzékelő kábel	200mm	2	D41	Anyá	M8	6
D12	Gyorsaság érzékelő	1000mm	1	D42	Anyá	M10	6
D13	Egyirányú motor		1	D43	Csavar	M10*90	1
D14	Lejtés motorja		1	D44	Csavar	M10*45	1
D15	Futó szalag		1	D45	Csavar	M10*30	4
D16	Túlterhelés gátló		1	D46	Csavar	M8*50	6
D17	Szögletes kapcsoló		1	D47	Csavar	M8*40	2
D18	Konektor		1	D48	Csavar	M8*30	1
D19	Mágnes kör		1	D49	Csavar	M8*20	4
D20	Mágnes mag		1	D50	Csavar	M8*15	10
D21	Tápkábel		1	D51	Csavar	M8*40	2
D22	Bizt.kulcs kábele	450mm	1	D52	Csavar	M8*42	1
D53	Csavar	M6*55	3				
D54	Csavar	M6*40	2				
D55	Csavar	M6*25	6				
D56	Csavar	M5*16	11				

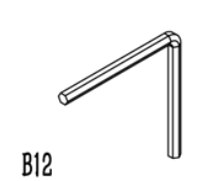
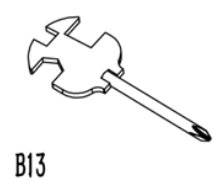
D57	Csavar	M5*8	9
D58	Csavar	ST4.2*30	4
D59	Csavar	ST4.2*20	6
D60	Csavar	ST4.2*12	27
D61	Csavar	ST4.2*15	6
D62	Csavar	ST4.2*12	15
D63	Alátét	6	3
D64	Alátét	8	16
D65	Alátét	10	2
D66	Alátét	8	6
D67	Lapos alátét C	8	7
D68	Lapos alátét C	$\phi$ 10* $\phi$ 26*2.0	8
D69	Csavar	ST2.9*8	22
D70	Csavar	ST3.5*10	20
D71	Csavar	M5*12	2
D72	Csavar	ST2.9*4	4
D73	Panel		1
D74	Bluetooth panel		1
D75	Bluetooth kábel	300mm	1
D76	Csavar	ST4.2*15	4
D77	Lejtés gomb		1
D78	Gyorsaság gomb		1
D79	Tápkábel	150mm	1
D80	Tápkábel	200mm	2
D81	Tápkábel	100mm	1
D82	Csavar	ST2.6*8	3

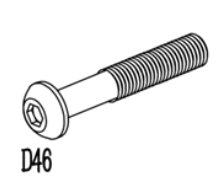
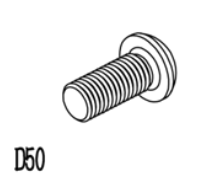

## Csomag tartalma:

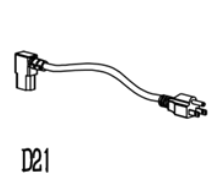
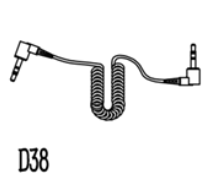
 A02	 E	 B12	 B13	 C31
 C08	 C09	 D46	 D50	 D64
 D21	 D38	 G		

## Alkatrész lista

Sz.	Megnevezés	Spec.	DB	Sz.	Megnevezés	Spec.	DB
A02	Főváz		1	D46	Csavar	M8*50	2
E	Konzol bázis		1	D50	Csavar	M8*15	6
B12	Imbuszkulcs	5mm	1	D64	Alátét	8	8
B13	Csavarhúzó kulcs	S=13, 14, 15	1	D21	Tápkábel		1
C31	Biztonsági kulcs		1	D38	MP3 tápkábel		1
C08	Bal függőleges cső takaró		1	G	Kenő olaj		1
C09	Jobb függőleges cső takaró		1				

## Szerszámok

- Imbusz kulcs (5mm) – 1db
- Csavarhúzó kulcs (13, 14, 15) – 1db

## Összeszerelési útmutató

### 1.lépés

Nyissa ki a dobozt, és szedje ki az összes tartalmat. Helyezze a főkeretet (A02) egy sima felületre, és győződjön meg arról, hogy tiszta munkaterülete van-e elegendő helynek.

*Megjegyzés:* Biztonsági okokból ne vágja le a rögzítőszíjat (F), amíg az összeszerelés befejeződött.

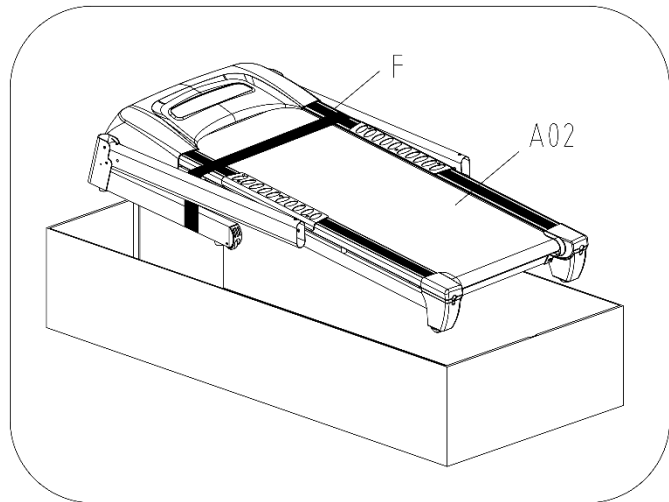

### 2.lépés

Emelje fel a bal függőleges csövet (A05). Lásd az 1. ábrát.

Csatlakoztassa a bal függőleges csövet (A05) az alapkerethez (A01). Használjon 1 csavart (D46) és 1 záró alátétet (D64) az oldal rögzítéséhez, és 1 csavart (D50) és 1 záró alátétet (D64) az elülső rész rögzítéséhez. Rögzítse őket imbuszkulccsal (B12).

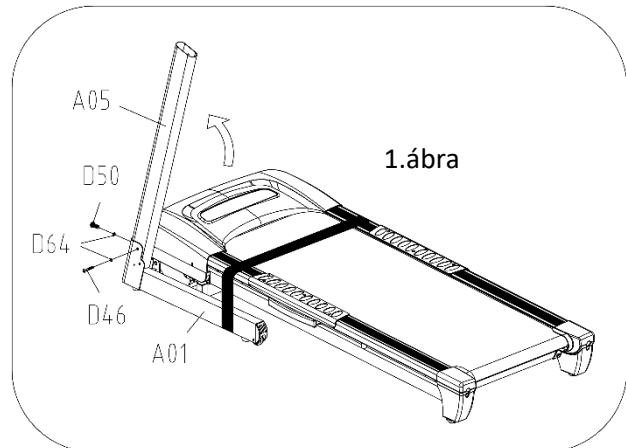

Ismételje meg a fenti lépést, és rögzítse a jobb függőleges csövet (A06) az alapkerethez (A01). Lásd a 2. ábrát.

*Megjegyzés:* A függőleges csöveket (A05 és A06) kézzel támasztja meg a telepítés során, hogy megakadályozza azok leesését.

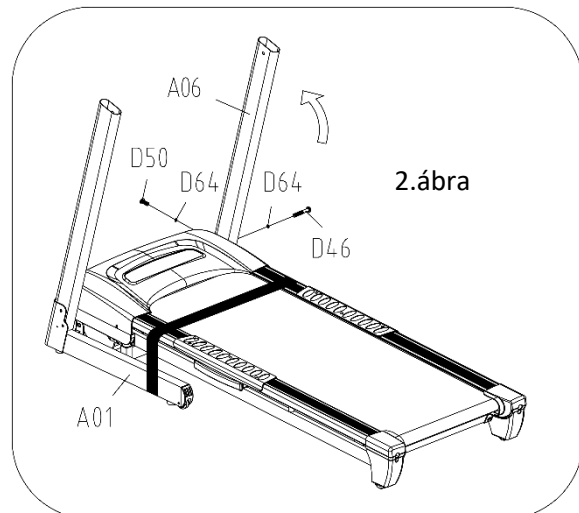

### 3.lépés

Helyezze be a bal függőleges csőfedelelet (C08) a bal függőleges cső (A05) aljába. Rögzítse a bal függőleges csőfedelelet (C08) az alapkerethez (A01) a lenyomásával. Ismételje meg a fenti lépést, és rögzítse a jobb függőleges csőfedelelet (C09) az alapkerethez (A01).

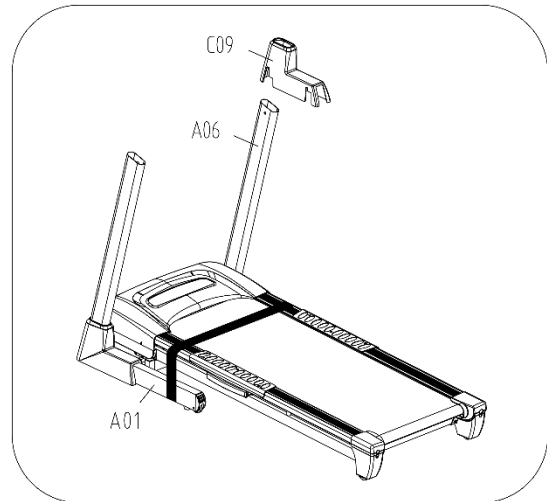
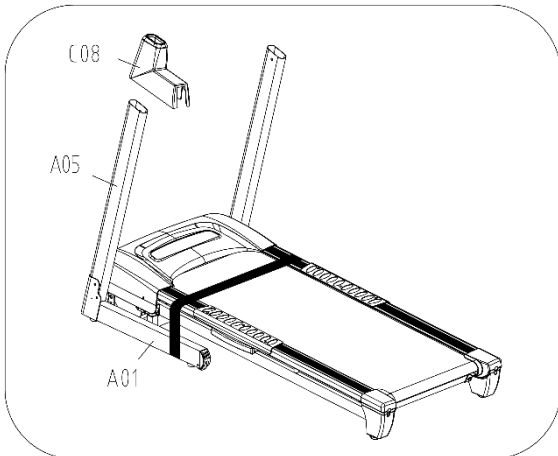

### 4.lépés

Csatlakoztassa a felső jelkábelt (D04) a középső jelkábelhez (D05). Rögzítse a tartó alját (E) a bal és jobb függőleges csövekhez (A05 és A06) 4 csavarral (D50) és 4 rögzítő alátéttel (D64). Húzza meg őket imbuszkulccsal (B12).

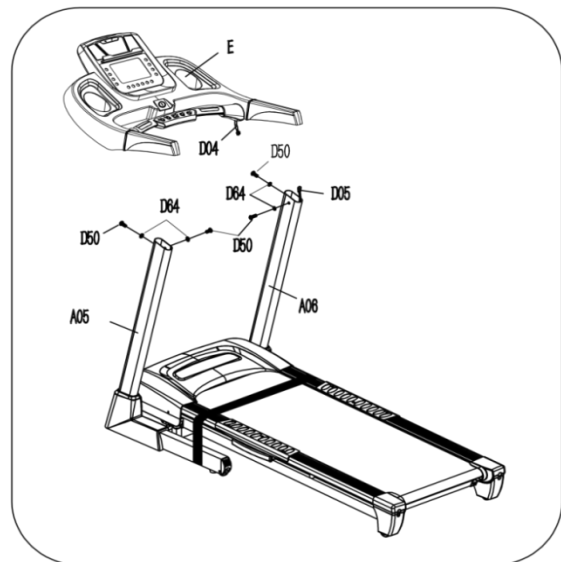
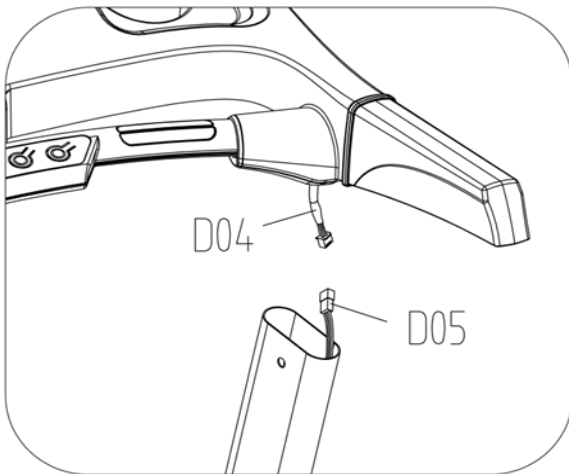

## 5.lépés

Vágja át a rögzítő szíjat (F).

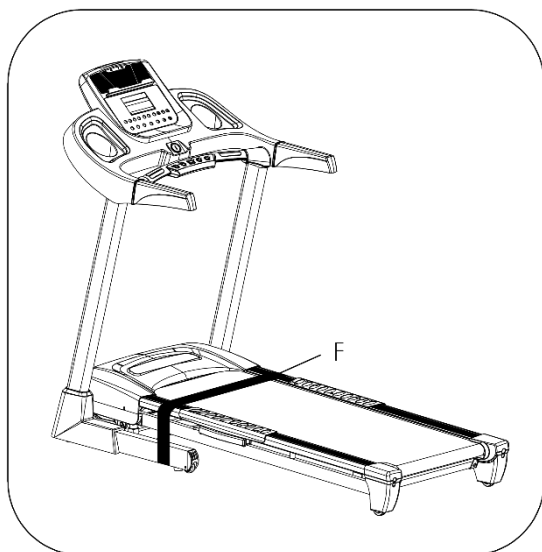

## 6.lépés

Imbuszkulccsal (B12) lazítsa meg az M8 \* 15 csavart (D50) a főkeretben. Kövesse az összeszerelési utasításokat a gép összeszereléséhez, és imbuszkulccsal (B12) lazítsa meg az alapteret M8 \* 15 csavarját (D50), majd lazítsa meg az acélkábel (B15).

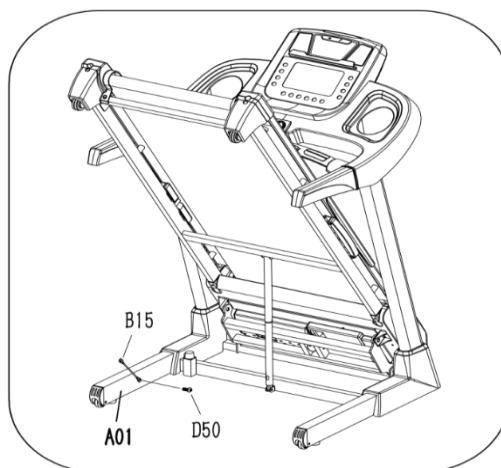
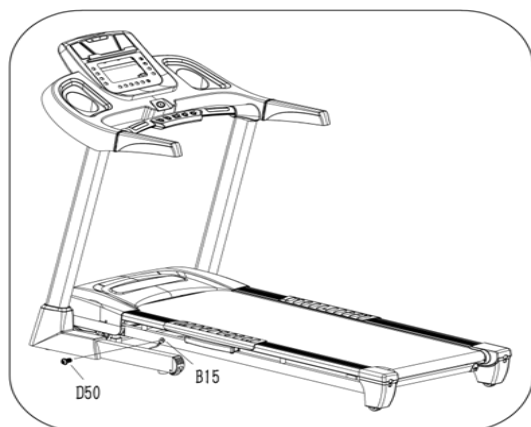

## Utasítások az összerakáshoz

### Öszecsukás

Tegye a kezét a futópad végére [K helyzetbe], és emelje fel a főkeretet, amíg a nyomóhenger (L) meg nem kattan.

*Megjegyzés:* Ha a nyomóhenger (L) sikeresen reteszelődik, kattánást kell hallania.

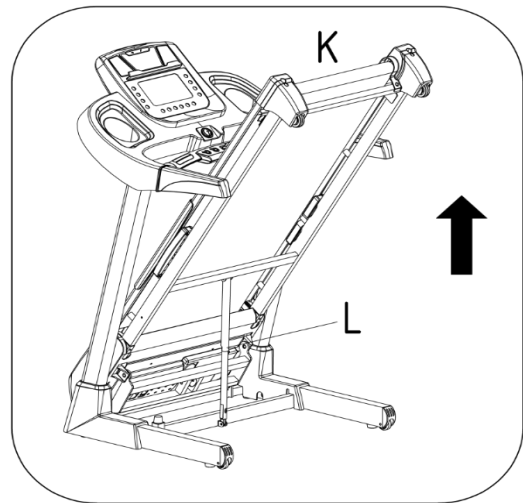

### Szétnyitás

Fogja meg egyik kezével a főkeretet [K helyzet], és a feloldáshoz óvatosan rúgja be a lábát a nyomóhengerbe (L). Nyomja lefelé a főkeretet a K helyzetből, és a futópadnak automatikusan tovább kell süllyednie, amíg a főkeret sík talajra nem ér.

*Megjegyzés:* A főkeret leengedése előtt ellenőrizze, hogy nincsenek-e alatta tárgyak.

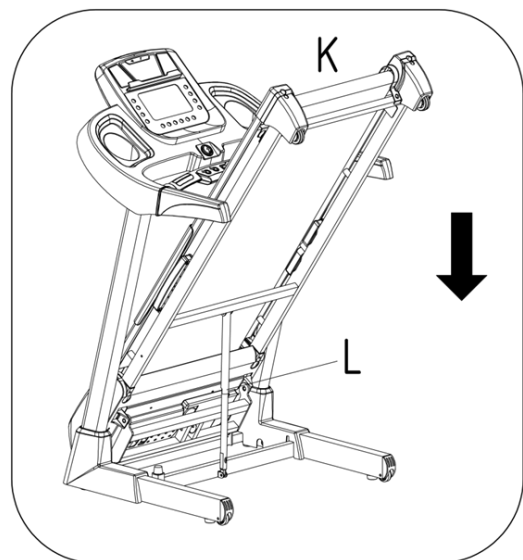

## Biztonsági kulcs használata

1. Mielőtt elkezdené, kérjük, helyezze be a biztonsági kulcs (C31) mágneses végét a konzolba, a másik végét pedig a ruházatához.
2. Vészhelyzet esetén húzza ki a biztonsági kulcs kábelét a konzolból, és a gép azonnal leáll.

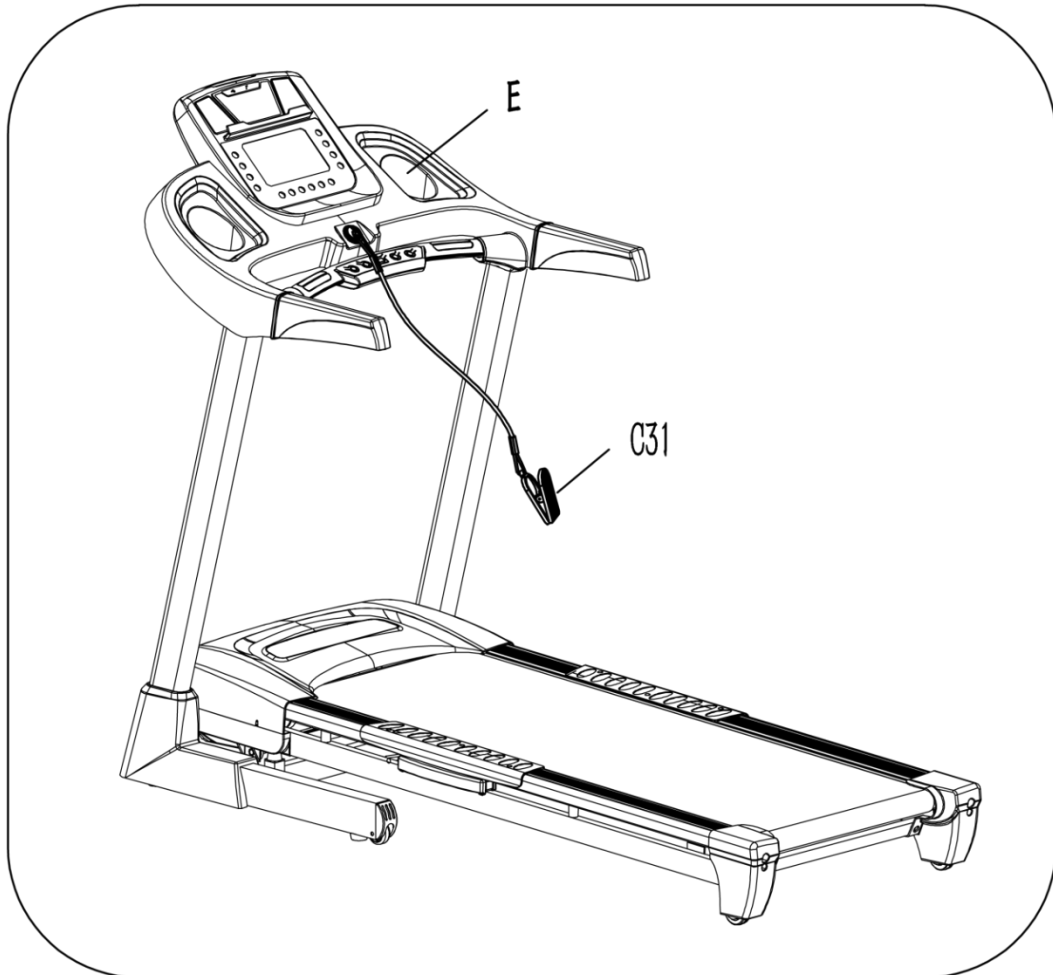

## A gép áthelyezése

A futópad mozgatása előtt ellenőrizze, hogy megfelelően van-e felszerelve, és hogy a tápkábel kihúzva van-e.

Kezdje úgy, hogy egyik kezét a K helyzetbe helyezi a futópad felső végének megtámasztására. Ezután helyezze az egyik lábát P helyzetbe, hogy a futópad alsó vége stabil maradjon.

Lábával P helyzetben lassan engedje le a futópadot a földre felé. Amint a futópad felső része [K helyzet] eléri a kellően mélypontot, a szállító kerekek a földre csapódnak, ami megkönnyíti a futópad kívánt helyre történő mozgását.

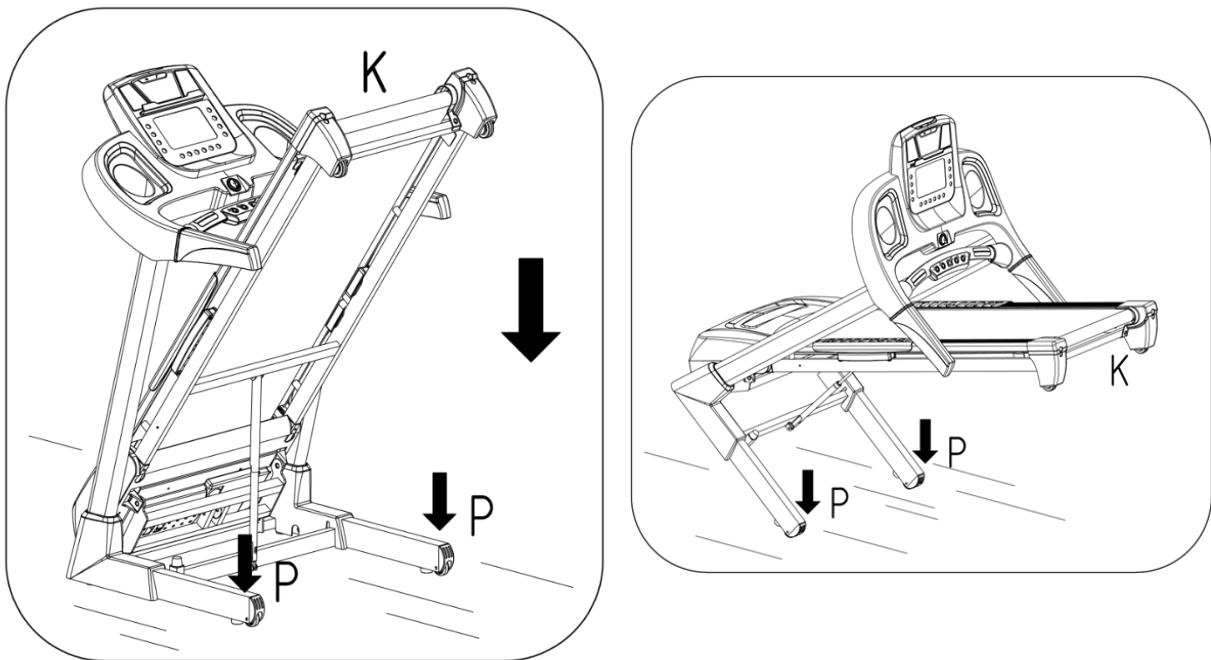

## Fontos villamossági információk

**FONTOS MEGJEGYZÉS:** Ehhez a futópadhoz megfelelő áramforrásra van szükség a megfelelő működéshez. Saját és mások biztonsága érdekében a készülék bekapcsolása előtt győződjön meg arról, hogy megfelelő-e az áramellátás. A megfelelő szint felett vagy alatt található bármely áramforrás jelentős károkat okozhat a berendezésben, vagy sérülést okozhat a felhasználónak.

**FÖLDELÉS:** Ezt a terméket földelni kell. Ha a futópad meghibásodik, a földelés biztosítja az utat a legkevesebb elektromos ellenállással az áramütés kockázatának csökkentése érdekében. Ez a termék földelővezetékekkel és földelődugóval ellátott dugóval van ellátva. A csatlakozót egy megfelelő aljzathoz kell csatlakoztatni, amely megfelelően van felszerelve és földelve az összes helyi szabályozásnak és rendeletnek megfelelően

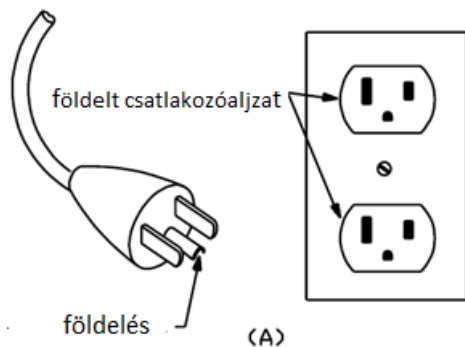

### Figyelem:

A készülék nem megfelelő csatlakoztatása áramütés kockázatához vezethet. Ha nem biztos abban, hogy a termék megfelelően van-e földelve, akkor forduljon szakképzett villanyszerelőhöz vagy szerelőhöz. Ne módosítsa a termékhez mellékelt dugót. Ha a dugó nem illeszkedik a konnektorba, akkor a megfelelő aljzatot szakképzett villanyszerelővel kell felszerelni. Ellenőrizze, hogy a termék ugyanabba a konfigurációba van-e dugva, mint a dugó. Ne használjon adaptert ehhez a termékhez.

### **▲ FIGYELMEZTETÉS:**



- **NEHASZNÁLJON** ezzel a futópaddal egy megszakító áramköri megszakítót (GFCI). Vezesse el a tápkábelt a futópad összes mozgó részétől, beleértve a nyomóhengert és a szállító kerekeket is.
- **NEHASZNÁLJA** a futópaddockal generátorral vagy UPS tápegységgel.
- **NETÁVOLÍTSA** el a fedelet a futópadról anélkül, hogy először kihúzná a tápkábelt.
- **NETEGYE ki** eső vagy nedvességnek a futópaddockal. Ezt a futópaddockal nem kültéri használatra vagy magas páratartalmú környezetben tervezték.



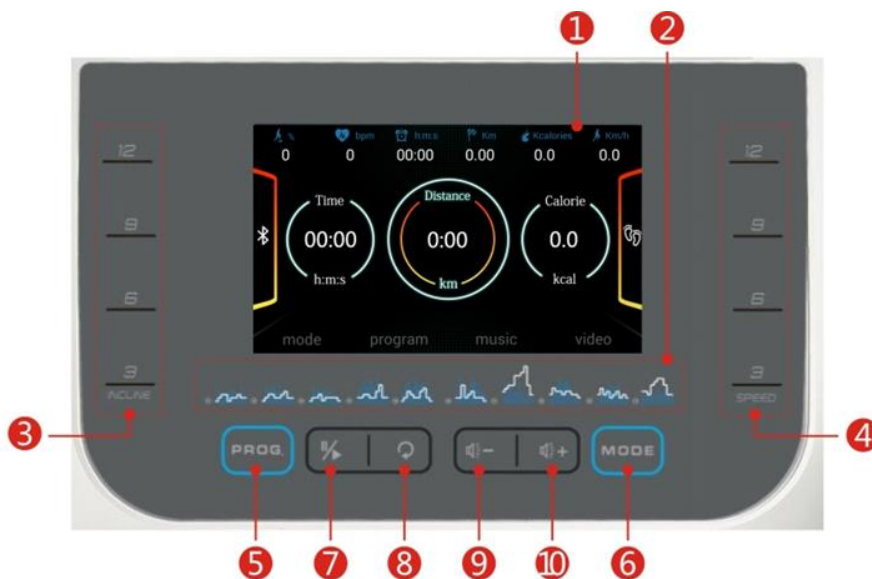

## Használati útmutató







### Komzol képernyője

S.sz	Ikon	Funkció
1		Képernyő
2		Program gráfja
3		Lejtés gyorsbillentyűk: 3, 6, 9, 12
4		Gyorsaság gyorsbillentyűk: 3, 6, 9, 12
5		Nyomja meg a PROG gombot, és a készülék megjeleníti a P1, P2 ... P24, U1 ... U3, HP1, HP2, FAT (P1-P24 az alapértelmezett programok; U1-U3 a felhasználó által definiált programok; a HP1-HP2 pulzusprogramok, ez a gép specifikációja szerint választható funkció; a FAT testzsír-teszt funkció).
6		Nyomja meg a MODE gombot a különféle üzemmódok kiválasztásához: a "15:00" villogó ablak a visszaszámláló mód, az "1.0" villogó ablak a visszaszámláló mód, a "50" villogó ablak a kalória visszaszámlálás módja, az utolsó pedig a verseny mód. A mód kiválasztása után nyomja meg az INCLINE +, INCLINE - vagy SPEED +, SPEED - gombot a visszaszámlálás értékének beállításához. Ha nem választ egyetlen módot sem, akkor visszatér készenléti üzemmódba.
7		Nyomja meg a lejátszás / szünet gombot a zene vagy videó lejátszásának szüneteltetéséhez vagy elindításához.







8		A váltógomb megnyomásával a következő lehetőségek közül választhat: készenléti állapot, zene és videó.
9		A hangerő csökkentéséhez nyomja meg és tartsa lenyomva a hangerő csökkentő gombot. A gomb rövid megnyomásával visszatérhet az előző dalhoz.
10		A hangerő növeléséhez nyomja meg és tartsa lenyomva a hangerő fel gombot. A gomb rövid megnyomásával ugorhat a következő dalra.

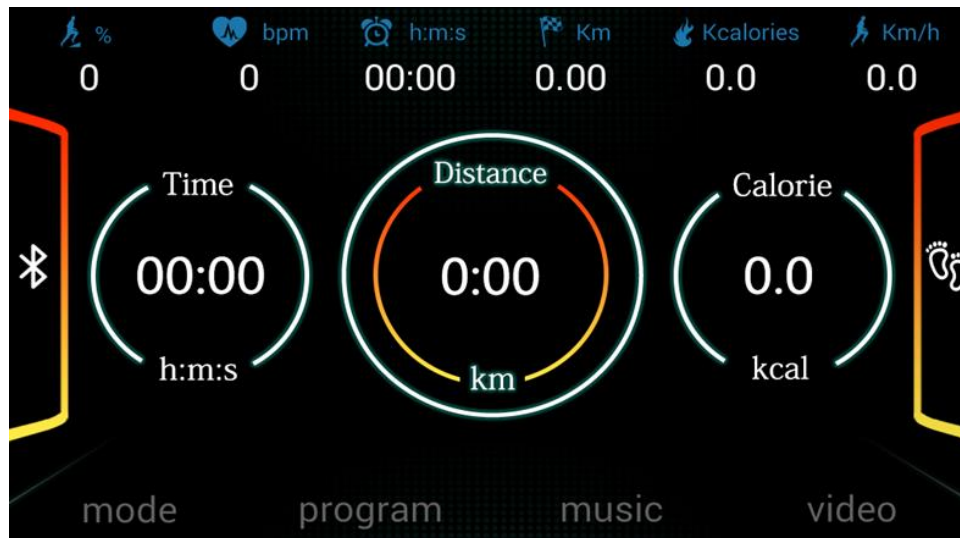

S.z	Ikon	Funkció
11		Biztonsági kulcs: Helyezze be a biztonsági kulcs végét a konzol furatába. A gép csak a biztonsági kulcs behelyezéséig képes működni. Vészhelyzet esetén eltávolíthatja a biztonsági kulcsot.
12		INCLINE + INCLINE -: Beállítási módban a gomb megnyomásával beállíthatja a beállított értéket. Ha a lejtés beállításához használják, nyomja meg és tartsa lenyomva ezt a gombot több mint 0,5 másodpercig, a gép automatikusan növeli vagy csökkenti a lejtés értékét 1 szakaszra.
13		SPEED + SPEED -: Beállítási módban ennek a gombnak a megnyomásával állíthatja be a beállított értéket. Ha a sebesség beállításához használja, nyomja meg és tartsa lenyomva ezt a gombot 0,5 másodpercnél tovább, a gép automatikusan növeli vagy csökkenti a sebességet 0,1 km-rel.
14		START: A gép beindításához helyezze a biztonsági kulcs mágneses végét a konzol furatába, és nyomja meg a START gombot. STOP: Amikor a gép mozog, nyomja meg a STOP gombot a gép leállításához.

## Képernyő ablak

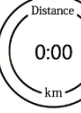

 0	Lejtőablak: Megjeleníti az aktuális lejtésértéket. A lejtéstartomány 0-15.
 0	Pulzusablak: A futó pulzusának kiszámításához és megjelenítéséhez tartsa mindkét kezével az impulzusérzékelőket 5 másodpercig, a kijelzési tartomány 50 - 200 ütés / perc. (Ezek az adatok csak tájékoztató jellegűek, és nem használhatók fel orvosi adatokként).
 0:0:0	Időablak: Megjeleníti az időt.
Km	Távolság ablak: Megjeleníti a távolságot.
 0.0	Kalóriaablak: Megjeleníti az elégetett kalóriák számát.
 0.0	Sebesség ablak: Megjeleníti az aktuális sebességet. A sebességtartomány 1,0–22,0 km / h.
	Lépések ablak: kiszámítja a futó lépéseit a futás során.
 0:0:0	„IDŐ”ablak: Megjeleníti a futási időt.
 0:00	„DISTANCE”ablak: Megjeleníti a megtett távolságot.

	<p>„CALORIES“ ablak: Megjeleníti a futás során elégetett kalóriák számát.</p>
---	---

## Fő funkciók

- **Mód**

Nyomja meg a MODE gombot a különféle üzemmódok kiválasztásához: a "15:00" villogó ablak a visszaszámláló mód, az "1.0" villogó ablak a visszaszámláló mód, a "50" villogó ablak a kalória visszaszámlálás módja, az utolsó pedig a verseny mód. A mód kiválasztása után nyomja meg az INCLINE + INCLINE - vagy SPEED + SPEED - gombot a visszaszámlálás értékének beállításához. Ha nem választ egyetlen módot sem, akkor visszatér készenléti üzemmódba.

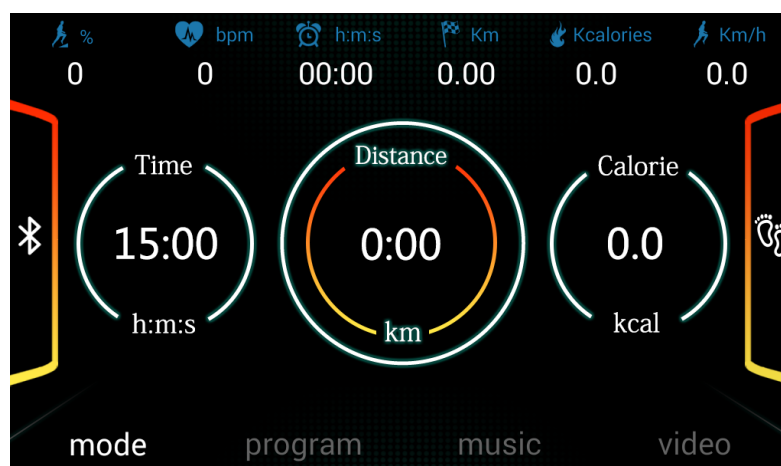

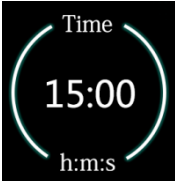
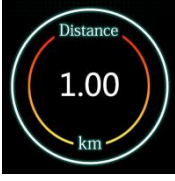
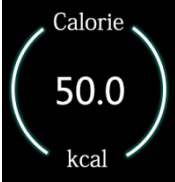
	<p>„TIME” ablak: Megjeleníti az időt. Megjeleníti a futási időt 0:00 és 18 óra között. Amikor az idő eléri a 18 órát, a készülék visszaáll 0:00 -ra és folytatja a munkát. Visszaszámlálás módban a beállított időtől 0:00 óráig számít. Amikor az idő eléri a 0:00 órát, a gép simán leáll és üzenetet ad ki.</p>
	<p>„DISTANCE” ablak: Megjeleníti a távolságot. 0,0 és 99,9 kilométer közötti távolságot jelenít meg. Amikor a távolság eléri a 99,9-et, visszaáll és újra kezdi számolni a 0,0-t. Visszaszámlálás módban visszaszámol a szükséges távolságtól 0,00-ig. Amikor eléri a 0.00 értéket, a gép simán leáll és üzenetet ad ki.</p>
	<p>„CALORIES” ablak: Megjeleníti az elégetett kalóriák számát. Megjeleníti az elégetett kalóriák mennyiségét 0 és 999 KCAL között. Amikor a kalóriák száma eléri a 999-et, visszaáll és újra nulláról indul. Visszaszámlálás üzemmódban a szükséges számtól 0-ig visszaszámol. Amikor eléri a 0,00 értéket, a gép simán leáll és üzenetet küld.</p>

<b>Verseny mód</b>	Kiválaszthatja ezt a módot, ha versenyezni akar a rendszerrel. Az alábbiakban részletes leírást talál a verseny mód használatáról.
--------------------	--

### Verseny mód

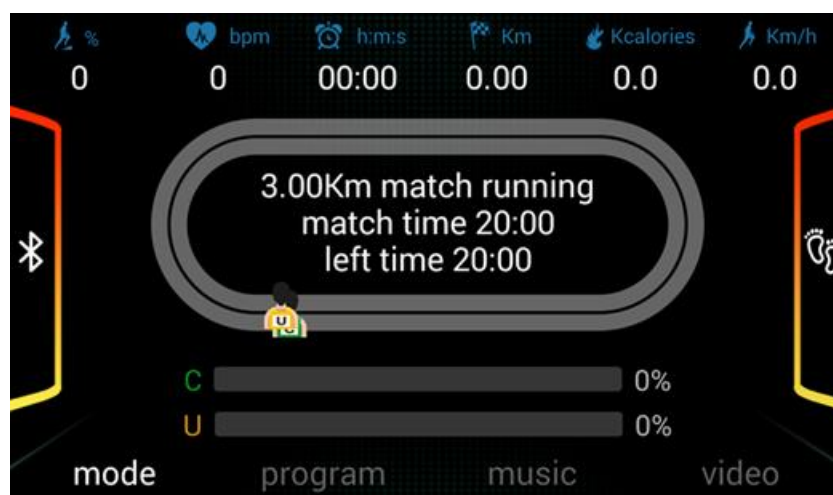

Verseny módba lépéshez nyomja meg folyamatosan a MODE gombot. Hat alapértelmezett távolság létezik: „3,0 km; 5,0 km; 10,0 km; 15,0 km; 21,1 km; 42,19 km”. Válassza ki a kívánt távolságot.

Távolság	Választott idő (in)
3km	18:00
5km	30:00
10km	01:00:00
15km	01:30:00
21.10km	02:06:35
42.19km	04:13:10



A távolság kiválasztása után az INCLINE +/- vagy a SPEED +/- gomb megnyomásával állíthatja be a verseny idejét. Az idő beállítás után nyomja meg a START gombot a rendszer és a felhasználói verseny indításához. A verseny ideje alatt a sebesség gomb megnyomásával állíthatja be a sebességet, az lejtés gomb megnyomásával pedig a lejtőt állíthatja be.

<b>Verseny megjelenítése</b>			
	C a rendszernek		A rendszer által megtett távolság százalékos arányának megjelenítése.

	U a felhasználónak		A felhasználó által megtett távolság százalékos arányának megjelenítése.
---	--------------------	---	--

A gyakorlat után a rendszer automatikusan felméri az Ön futási teljesítményét.

## Beépített programok és felhasználói beállítások

### Beépített programok

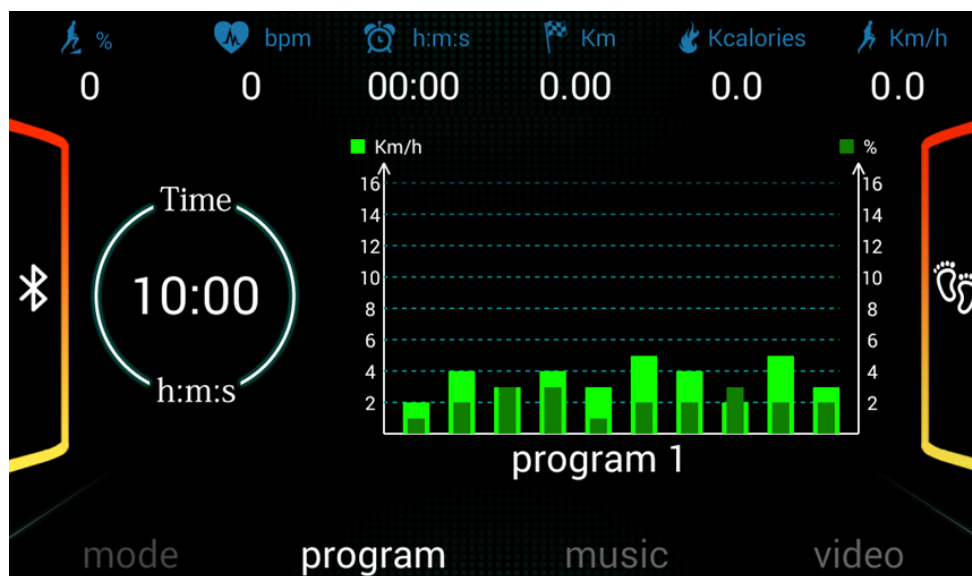

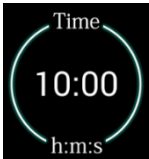
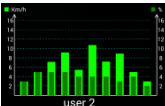
Program megjelenítése	
	Válassza ki a kívánt programot, és az időablaknak 10:00 percet kell megjelenítenie. A +/- gombokkal állítsa be a kívánt edzésidőt 5 percről 99 percre.
	Programdiagram: 24 beépített programot, három felhasználói programot, testzsír programot jelenít meg.

Nyomja meg a PROGRAM gombot, és az alapértelmezett programok P1-P24 jelennek meg az ablakban. Válassza ki a kívánt programot, és az időablaknak 10:00 percet kell megjelenítenie. A +/- gombokkal állítsa be a kívánt edzésidőt 5 percről 99 percre. A program elindításához

nyomja meg a START gombot. Amikor a rendszer belép a következő intervallumba, a sebesség a program beállításának megfelelően változik. A lejtés és a sebesség beállításához használja a +/- gombokat. Amikor a program belép a következő intervallumba, visszatér az aktuális meredekségre és sebességre.

Minden program 10 meghatározott időre van felosztva az edzés idejére, minden szakasz a sebességet és a lejtést állítja be a programban beállított sebesség és lejtés függvényében.

		Idő intervallum = beállított idő / 10									
		1	2	3	4	5	6	7	8	9	10
P1	Gyorsaság	2	4	3	4	3	5	4	2	5	3
	Lejtés	1	2	3	3	1	2	2	3	2	2
P2	Gyorsaság	2	5	4	6	4	6	4	2	4	2
	Lejtés	1	2	3	3	2	2	3	4	2	2
P3	Gyorsaság	2	5	4	5	4	5	4	2	3	2
	Lejtés	1	2	2	3	1	2	2	2	2	1
P4	Gyorsaság	3	6	7	5	8	5	9	6	4	3
	Lejtés	2	2	3	3	2	2	4	6	2	2
P5	Gyorsaság	3	6	7	5	8	6	7	6	4	3
	Lejtés	1	2	4	3	2	2	4	5	2	1
P6	Gyorsaság	2	8	6	4	5	9	7	5	4	3
	Lejtés	2	2	6	2	3	4	2	2	2	1
P7	Gyorsaság	2	6	7	4	4	7	4	2	4	2
	Lejtés	4	5	6	6	9	9	10	12	6	3
P8	Gyorsaság	2	4	6	8	7	8	6	2	3	2
	Lejtés	3	5	4	4	3	4	4	3	3	2
P9	Gyorsaság	2	4	5	5	6	5	6	3	3	2

	Lejtés	3	5	3	4	2	3	4	2	3	2
P10	Gyorsaság	2	3	5	3	3	5	3	6	3	3
	Lejtés	4	4	3	6	7	8	8	6	3	3
P11	Gyorsaság	2	5	8	10	6	9	5	3	2	2
	Lejtés	1	3	5	8	10	7	6	3	2	3
P12	Gyorsaság	2	5	5	4	4	6	4	2	3	4
	Lejtés	3	5	6	7	12	9	11	11	6	3
P13	Gyorsaság	2	7	4	7	8	9	4	5	3	2
	Lejtés	5	6	6	4	6	5	8	9	4	2
P14	Gyorsaság	2	6	5	4	8	6	5	2	3	3
	Lejtés	5	6	5	8	4	5	5	10	6	3
P15	Gyorsaság	2	6	5	4	8	7	5	3	3	2
	Lejtés	3	4	5	6	3	5	5	6	4	3
P16	Gyorsaság	2	5	7	5	8	6	5	2	4	2
	Lejtés	1	5	6	8	12	9	10	9	5	3
P17	Gyorsaság	2	5	6	7	8	9	10	5	3	4
	Lejtés	3	5	6	8	6	5	8	7	5	3
P18	Gyorsaság	2	3	5	6	8	6	9	6	5	2
	Lejtés	5	7	5	8	6	5	9	10	6	2
P19	Gyorsaság	3	7	6	5	9	7	6	3	5	2
	Lejtés	3	5	6	8	5	6	5	12	8	3
P20	Gyorsaság	3	7	9	10	11	12	10	8	5	2



	Lejtés	2	5	6	7	6	5	8	6	3	2
P21	Gyorsaság	3	6	8	7	9	10	5	8	3	2
	Lejtés	3	6	8	9	9	6	8	10	6	3
P22	Gyorsaság	3	5	8	6	9	10	8	12	6	3
	Lejtés	2	6	8	10	12	10	12	8	5	2
P23	Gyorsaság	3	5	9	11	12	8	6	5	3	2
	Lejtés	2	6	8	10	9	7	8	10	6	3
P24	Gyorsaság	3	8	10	11	12	10	10	8	5	3
	Lejtés	3	6	8	9	10	12	9	6	3	2

### Felhasználói beállítások (U1 – U3)

A PROGRAM gomb lenyomásával addig görgetheti a programokat, amíg el nem éri a User1-User2-User3 elemet. A felhasználói beállító programok (U1-U3) olyan programok, amelyek lehetővé teszik a felhasználó számára, hogy a 10 edzésprogramot manuálisan előre beállítsa az Ön személyes edzésmódjának megfelelően.

A kezdéshez válassza az U1 (első felhasználói beállítási profil) lehetőséget. A beállítás kiválasztása után az időablakban 10:00 perc jelenik meg. A kívánt érték beállításához használja a SPEED +/-, INCLINE +/- vagy QUICK SPEED / INCLINE gombokat. A MODE gomb megnyomásával ugorhat a következő szakaszra, vagy átugorhatja a szakaszokat. Az első szakasz beállítása után beállíthatja a következő szakasz értékét. Ismétlje meg ezt a folyamatot, amíg nem fejezi be az összes partíciót. A beállított értékek csak akkor módosulnak, ha módosítják őket.

Az edzés mód beállítása után a START gomb megnyomásával elkezdheti az edzést. A gép az alapértelmezett sebességnek és a beállítások dőlésének megfelelően fog működni. Az egész program 10 szakaszra oszlik. Az egyes szakaszok 10 beállítási időre vannak felosztva az edzés idejére, és mindegyik részt a programban beállított sebesség és lejtés alapján állítják be sebességre és lejtésre. A teljes program befejezése után a gép leáll.

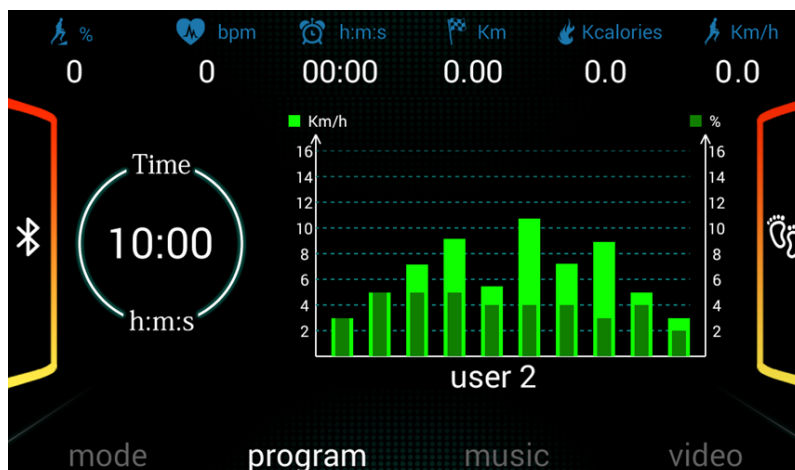

## Pulzus program

**(Ez a funkció opcionális, csak akkor érhető el, ha a gép vezeték nélküli vevővel és mellkaspánttal van felszerelve)**

1. A PROGRAM gomb megnyomásával addig görgetheti a programokat, amíg el nem éri a HP1 és a HP2 értéket.
2. HP1: a maximális sebesség 10 km / h.
3. HP2: a maximális sebesség 12 km / h.
4. Az életkor beállításához nyomja meg a "MODE" gombot. Az életkort az INCLINE +, INCLINE -, SPEED +, SPEED - gombok megnyomásával választhatja ki.
5. Miután befejezte az életkor kiválasztását, nyomja meg a MODE gombot, és a rendszer ajánlani fogja a megfelelő pulzusszámot, amely megjelenik a tulajdonos információs ablakában. Az INCLINE +, INCLINE -, SPEED +, SPEED - gombok megnyomásával kiválaszthatja a kívánt pulzusszámot a fizikai állapotának megfelelően.
6. Miután befejezte az életkor és a cél pulzus kiválasztását, nyomja meg a MODE gombot az időbeállítás megadásához. Az IDŐ ablak megjeleníti az alapértelmezett 10:00 időt, nyomja meg az INCLINE +, INCLINE -, SPEED +, SPEED - gombot és állítsa be az időt.
7. A közvetlen indításhoz nyomja meg a START gombot
8. Ha nem állít be értéket pulzus üzemmódban, és közvetlenül nyomja meg a START gombot, a rendszer automatikusan beállítja a frekvenciát és a lejtést az alapértelmezett pulzusszám célhoz.
9. A pulzusszám-program részeként az INCLINE +, INCLINE -, SPEED +, SPEED - gombok állnak rendelkezésre a sebesség és a lejtés beállításához, de a rendszer automatikusan beállíthatja a sebességet és a lejtést is, hogy elérje a kívánt pulzusszámot.
10. A futás első perce a bemelegítés, a rendszer nem állítja be automatikusan a sebességet vagy az emelkedést, és az első percben csak kézi beállítás áll rendelkezésre. 1 perc elteltével a rendszer minden alkalommal 0,5 km-es frekvenciával kezdi hozzáadni a sebességet
11. Amikor az érték eléri a maximális frekvenciát, és még mindig nem éri el a pulzusszámot, a rendszer mindig hozzáad egy 1 szakaszos frekvencia meredekséget a cél pulzus eléréséhez. Amikor a beállítási idő lejár, a gép automatikusan leáll.

*Megjegyzés:* A pulzusszám-program csak akkor érhető el, ha mellkasszíjat használ, amelyet a mellkashoz és a bőrhöz közel kell felhelyezni.

heart program 1	
sport time	10:00
age	30
target pulse	114
max adjust speed	10.0

### Testzsír számítása

sex	male
age	25
height	170
weight	65
BMI	---

Nyomja meg a PROGRAM gombot, amíg a FAT (testzsírszámítás) meg nem jelenik az ablakban. Nyomja meg a MODE gombot a SEX, AGE, HEIGHT, WEIGHT, BMI megadásához.

Nyomja meg a SPEED +/- gombot a SEX, AGE, MAGASSÁG, SÚLY beállításához (lásd az alábbi táblázatot). Ha végzett a beállítással, nyomja meg a MODE gombot a BMI (testtömeg-index) beállítás megadásához.

A BMI beállításához tartsa mindkét kezével a fogantyúkon található pulzusérzékelőket, és tartsa lenyomva legalább 3 másodpercig. A BMI megjelenik az ablakban. A BMI a magasság és a súly közötti kapcsolat tesztelésére szolgál. Csak tájékoztató jellegű, nem alkalmas orvosi felhasználásra. A BMI alkalmas mind férfiak, mind nők számára.

*megjegyzés:* Átlagos BMI je 20-25%.

BMI táblázat:

Nem	Férfi	Nő
Kor	10-99	
Magasság	100-200 cm	
Súly	20-150 kg	
BMI	≤19	Alultáplált
BMI	=(20---25)	Normál súly
BMI	=(26---29)	Túlsúly
BMI	≥30	Elhízás

- **Zene**

Nyomja meg a gombot a zene lejátszási funkcióra való váltáshoz. WAV, MP3 és MP4 formátumok állnak rendelkezésre. Ezután nyomja meg a gombot a zene lejátszásához.

Számos beépített zenei rendszer létezik. Kedvenc zenéit tárolhatja USB-meghajtón is, és behelyezheti az USB-portba a zene lejátszásához.

A zene kiválasztásához és a hangerő beállításához nyomja meg ezeket a gombokat:

- VOL- / DOWN  gomb:

A gomb lenyomásával és nyomva tartásával csökkentheti a hangerőt. A gomb rövid megnyomásával visszatérhet az előző dalhoz.

- VOL+ / UP  gomb:

A gomb megnyomásával és nyomva tartásával növelheti a hangerőt. A gomb rövid megnyomásával ugorhat a következő dalra.

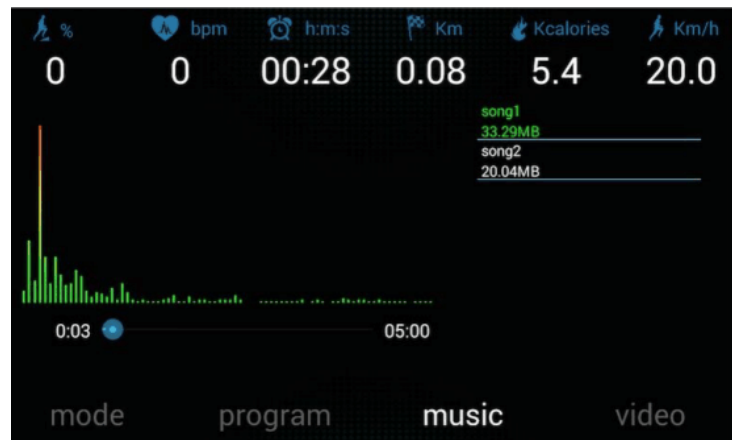

- **Video**

Nyomja meg a gombot a videolejátszás funkcióra való váltáshoz. RMVB, MOV és AVI formátumok állnak rendelkezésre. Ezután nyomja meg a gombot a videó lejátszásához.

Számos beépített videorendszer létezik. Kedvenc videóit USB-kulcsra is elmentheti, és videolejátszás céljából az USB-portba helyezheti. A videók kiválasztásához és a hangerő beállításához nyomja meg ezeket a gombokat:

- VOL- / DOWN  gomb :  
A gomb lenyomásával és nyomva tartásával csökkentheti a hangerőt. A gomb rövid megnyomásával visszatérhet az előző videóhoz.



- VOL+ / UP  gomb : A gomb megnyomásával és nyomva tartásával növelheti a hangerőt. A gomb rövid megnyomásával válthat a következő videóra.

### • MP3 funkció

Csatlakoztathatja mobiltelefonját MP3-kábellel, és zenét játszhat, zenét választhat és beállíthatja a zene hangerejét a mobiltelefon gombjaival.

### Vezérlő funkciók

1. A sebesség csökkentéséhez nyomja meg a -SPEED gombot.
2. A sebesség növeléséhez nyomja meg a + SPEED gombot.
3. A meredekség csökkentéséhez nyomja meg az -INCLINE gombot.
4. A meredekség növeléséhez nyomja meg az + INCLINE gombot.
5. A gyorsparancs gombjaival azonnal beállíthatja a kívánt sebességet.
6. A lejtés gyorsgombjaival azonnal beállíthatja a kívánt lejtést.
7. Az öv leállításához nyomja meg a STOP gombot.
8. A pulzusszám (BPM) megjelenítéséhez a számítógép képernyőjén tartsa mindkét kezével a pulzusmérőt 5 másodpercig.

### Gyors start

1. Helyezze a biztonsági kulcs mágneses végét a számítógépes konzolba.
2. Nyomja meg a START gombot, ekkor hangjelzés hallható, és a rendszer automatikusan megjelenít egy 3 másodperces visszaszámlálást. Amikor a visszaszámlálás eléri a nullát, elindul a futópád. A kezdeti sebesség 1 km / h lesz (alapértelmezett menetsebesség).
3. A bekapcsolás után a +/- sebességgombokkal vagy a gyorsbillentyűkkel állíthatja be a futópád sebességét. A futópád lejtését a +/- gombokkal vagy a lejtő parancsikonjaival is beállíthatja.

## Törlés emlékeztető

Futópadján 300 kilométerenként kenési karbantartásra van szükség. A rendszer értesítési ablakban értesíti Önt. Olvassa el a Karbantartási útmutatót, hogy megtanulja, hogyan kell megfelelően kenni a gépet. Kenjen olajat a járókerék közepére mindkét oldalon. Az alkalmazás után nyomja meg és tartsa lenyomva 3 másodpercig a START gombot az emlékeztető törléséhez, és az ablak megjeleníti a megtett teljes távolságot.

### LUBRICATION REMINDER

Your treadmill needs oil lubrication maintenance every 300 kilometers, it is time to add lubrication oil.

### Treadmill used report

Maintenance Period	300Km
This Maintenance distance	300Km
Total distance	2300Km

## Paraméter tartomány

	Kezdő	Alapértelmezett érték	Beállított érték	Megjelenített érték
Idő (perc : más.p)	0:00	15:00	5:00-99:00	0:00—99:59
Lejtés (Sekcia)	0	0	0-15	0-15
Gyorsaság (km/h)	1.0	1.0	1.0-22.0	1.0-22.0
Távolság (km)	0	1.0	0.5-99.9	0.00—99.99
Pulzus (BPM)	P	-	-	50-200
Kalória (KCAL)	0	50	10-999	0—999

## Gyakorlatok

### Kezdünk

Edzési program megkezdése előtt konzultálnia kell orvosával, hogy megállapítsa, van-e olyan orvosi vagy fizikai állapota, amely veszélyeztetheti egészségét és biztonságát, vagy megakadályozhatja a készülék megfelelő használatát. Legyen tisztában testének jeleivel. A helytelen vagy túlzott testmozgás károsíthatja egészségét. Hagyja abba az edzést, ha az alábbi tünetek bármelyikét tapasztalja: fájdalom, mellkasi szorítás, szabálytalan szívverés, légszomj, szédülés, szédülés vagy hányinger.

Ismerje meg futópadját. Mielőtt megpróbálja használni, álljon egy ideig mellette, és ismerje meg a kezelőszerveket. Miután jól érzi magát, lábával a lábsíneken állhat, és megtalálja az egyensúlyt, ha kezét a fogantyú fogantyújára helyezi.

Ezután rögzítse a biztonsági kulcs kapcsát a ruházatához, és helyezze a kulcs mágneses végét a konzolba. A futópad elindításához nyomja meg a START gombot. A gép az alapértelmezett sebességgel indul. Amikor jól érzi magát, lassan növelheti sebességét. A gyakorlat végén állítsa le a gépet a STOP gomb megnyomásával vagy a biztonsági kulcs mágneses végének eltávolításával.

### Biztonsági kulcs

A futópad azonnali leállításához vegye ki a biztonsági kulcsot a konzolból. Amikor a futópad teljesen leáll, a számítógép kijelzőjén „- -” jelenik meg, és háromszor hangjelzés hallható. A futópad újraindításához helyezze be a biztonsági kulcs végét a konzolba, és nyomja meg a START gombot.

### Biztonságos áramellátási funkció

Ha a futópad 10 percig inaktív, akkor energiatakarékos üzemmódra áll. Amikor a futópad energiatakarékos módban van, a konzol kijelzője kikapcsol. Az újbóli aktiváláshoz nyomja meg bármelyik gombot.

### **Kikapcsolás**

A futópad kockázat nélkül bármikor kikapcsolható edzés közben vagy után.



### **FIGYELMEZTETÉS!**

1. Javasoljuk, hogy tartson lassú sebességet az edzés elején, és tartsa a fogantyúkat, amíg nem ismeri a futópadot.
2. A gyakorlat megkezdése előtt helyezze a biztonsági kulcs mágneses végét a konzolba, és rögzítse a ruha ellenkező végét biztonsági kapoccsal. Az edzés befejezéséhez nyomja meg a STOP gombot, vagy válassza ki a biztonsági kulcsot. A futópad a fenti lépések egyikét követően azonnal leáll.



## Karbantartás

Az általános tisztítás hozzájárul a futópád élettartamának növeléséhez és teljesítményének javításához. Tartsa tisztán és karbantartva az egységet, rendszeresen törölje le a port az alkatrészekről. Tisztítsa meg a szalag mindkét szabad oldalát, hogy megakadályozza a por felhalmozódását alatta. Tartsa tisztán a futópádot, hogy a cipőből származó szennyeződés ne dugja el a szalagot. Tisztítsa meg a felületét tiszta, nedves ruhával. Tartsa távol a folyadékokat az elektromos alkatrészekről és az szalagtól.

### Szalag beállítása

Helyezze a futópádot vízszintes felületre, és állítsa a sebességet 6-8 km / h-ra, hogy ellenőrizze, hogy az oldalra mozog-e.

1. Ha a futópád jobbra mozog, forgassa el a jobb oldali beállító csavart  $\frac{1}{4}$  forgassa az óramutató járásával megegyező irányba, majd a bal beállító csavart  $\frac{1}{4}$  az óramutató járásával ellentétes irányba. Ha az öv útvonala nem változik, ismételje meg ezt a lépést, amíg középre nem kerül. Lásd az A. ábrát.

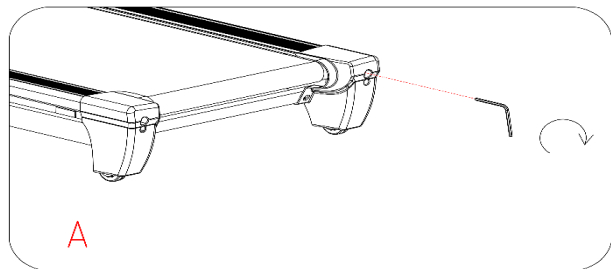

2. Ha a futópád balra mozog, forgassa el a bal oldalon található beállító csavart  $\frac{1}{4}$  forgassa az óramutató járásával megegyező irányba, majd a jobb oldali beállító csavart  $\frac{1}{4}$  az óramutató járásával ellentétes irányba. Ha az öv útvonala nem változik, ismételje meg ezt a lépést, amíg középre nem kerül. Lásd a B. ábrát.

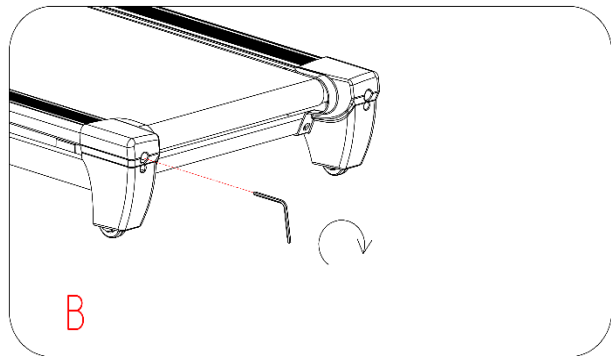

Egy idő után a futópád felszabadul. Az öv megfeszítéséhez fordítsa mindkét bal és jobb beállító csavart egy teljes fordulattal az óramutató járásával megegyező irányba. Ellenőrizze az öv feszességét. Folytassa ezt a folyamatot, amíg az öv megfelelően meg nem feszül. Ügyeljen arra, hogy mindkét oldala egyenletesen legyen beállítva, hogy biztosítsa az öv egyenletes beállítását. Lásd a C. ábrát.

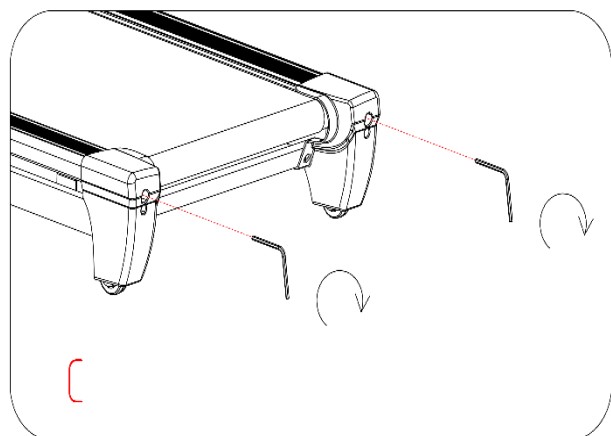

## Szalag kenése

A futópad és a futópad kenése elengedhetetlen, mert a súrlódás befolyásolja annak élettartamát és teljesítményét. Ezért ajánlatos rendszeresen ellenőrizni.

**⚠ Figyelmeztetés:** Tisztítás, kenés vagy javítás előtt mindig húzza ki a készüléket a konnektorból.

Ajánlott menetrend:

- Nem gyakori (kevesebb, mint 3 óra / hét) - 6 havonta
- Átlagos gyakori használat (3-5 óra / hét) - 3 havonta
- Gyakori használat (több mint 5 óra / hét) - 2 havonta

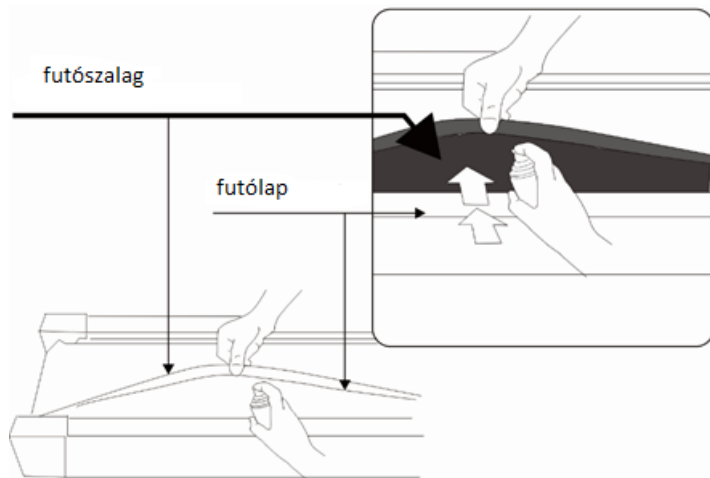

## Megjegyzés

- A futópad jobb karbantartása és az élettartam meghosszabbítása érdekében ajánlott 2 óránként 10 percre kikapcsolni a gépet, és teljesen kikapcsolni, ha nem használja.
- A laza szalag a futót megcsúszik használat közben, míg a túl szoros a motor teljesítményének csökkenését eredményezi, és nagyobb súrlódást okoz a henger és az szalag között. A szalag legmegfelelőbb ha 50 - 75 mm-re húzzák ki a futópadtól.

## Probléma megoldás

Probléma	Megoldás
A központ kommunikációs hibája	<ol style="list-style-type: none"> <li>1. Ellenőrizze a kábelt</li> <li>2. Cserélje ki a panelt</li> <li>3. Cserélje ki a vezérlést</li> </ol>
Nincs sebességjelzés	<ol style="list-style-type: none"> <li>1. Ellenőrizze a gyorsaság érzékelőt</li> <li>2. Cserélje ki a gyors.érzékelőt</li> <li>3. Cserélje ki a berendezést.</li> </ol>
A motor meghibásodása	<ol style="list-style-type: none"> <li>1. Ellenőrizze a kábelt a motorhoz</li> <li>2. Ellenőrizze a motort</li> <li>3. Ellenőrizze vezérlést</li> </ol>
Dőlésbeállítás meghibásodás	<ol style="list-style-type: none"> <li>1. Ellenőrizze a lejtést</li> <li>2. Ellenőrizze a motor lejtést</li> <li>3. Ellenőrizze</li> </ol>
Túláram	<ol style="list-style-type: none"> <li>1. Csökkentse a terhelést</li> <li>2. Változtassa meg</li> <li>3. Cserélje ki motort</li> </ol>
Motor hiba	<ol style="list-style-type: none"> <li>1. Ellenőrizze a kábelt a motorhoz</li> <li>2. Ellenőrizze a motort</li> </ol>
Helytelen tárolás	<ol style="list-style-type: none"> <li>1. Ellenőrizze a tároló integrált áramkörét</li> <li>2. Cserélje ki a vezérlést</li> </ol>
Nyomatékáram magas	<ol style="list-style-type: none"> <li>1. Állítsa be a motor potenciométerét</li> <li>2. Ellenőrizze a átvitelt</li> <li>3. Cserélje ki motort</li> </ol>
Kommunikációs hiba a vezérlőtől a panelig	<ol style="list-style-type: none"> <li>1. Ellenőrizze a tápkábelt</li> <li>2. Cserélje ki a kábelt</li> <li>3. Cserélje ki a panelt</li> <li>4. Cserélje ki a motor vezérlést</li> </ol>
Komunikációs hiba	<ol style="list-style-type: none"> <li>1. Ellenőrizze a tápkábelt</li> </ol>
Magas külső áram	<ol style="list-style-type: none"> <li>1. Ellenőrizze</li> <li>2. Javítsa meg</li> </ol>
Alacsony külső áram	<ol style="list-style-type: none"> <li>1. Ellenőrizze</li> <li>2. Javítsa meg</li> </ol>