



Használati utasítás: Multifunkciós guggoló állvány Fassi Power 150 **kód:** 7651 **HU**

Tisztelt vásárló

Örülünk, hogy a **FASSI** márka készülékét választotta.. Ezt a minőségi terméket otthoni fitness edzésekhez tervezték és tesztelték. Használat előtt figyelmesen olvassa el a használati utasítást. A készüléket kizárólag a használati utasításban feltüntetett leírások alapján használja. Javasoljuk, hogy elolvasás után ezt az útmutatót őrizze meg és tanulmányozza szükség szerint.

Jó szórakozást és sok sikert kívánunk az edzéseikhez.

A **DUVLAN** csapata

Használati garancia

A minőségi **Fassi** termékeket otthoni fitness edzéshez tervezték és tesztelték. Az eladó meghosszabított 5 éves garanciát vállal a termék keretére. Az összes többi mechanikai és elektronikus alkatrészre 2 év garancia vonatkozik.

A használati garancia alapfeltétele, a gép helyes beállítása a használati útmutatás szerint. Helytelen használatával és / vagy nem megfelelő szállítással ez a garancia érvénytelenné válhat. Reklamáció esetén keresse fel ügyfélszolgálatunkat.

A garanciás idő a készülék megvásárlása napjától kezdődik (ezért őrizze meg a vásárlási bizonylatot).

Ügyfélszolgálat

A készülék bármilyen meghibásodása vagy reklamációja esetén, a gyorsabb és hatékonyabb segítség érdekében, tüntesse fel a készülék pontos nevét és a megrendelése azonosítószámát. Ezeket az információkat meg találja a vásárlási bizonylaton.

A készülék megsemmisítésére vonatkozó utasítások

A **FASSI** márkájú készülékek újrahasznosíthatóak. Az elhasználódott készüléket vigye el a helyi megfelelő hulladékgyűjtő helyre (vagy más, ennek megfelelő gyűjtőhelyre).

Kapcsolat

Duvlan s.r.o.
Textilná 5/897
957 01 Bánovce nad Bebravou
e-mail: servis@duvlan.com
web: www.duvlan.com

Utasítás

Ez a kezelési útmutató csak az ügyfél számára készült. A **DUVLAN** nem vállal felelősséget a termék fordításából vagy műszaki változtatásaiból eredő hibákért.

Fontos biztonsági utasítások

Saját biztonsága valamint a balesetek elkerülése végett, figyelmesen olvassa el a használati útmutatót még a készülék használata előtt. Fontos információkat fog megtudni a készülék megfelelő, biztonságos használatáról és a karbantartásáról. Őrizze meg a használati útmutatót a jövőbeli javítás, karbantartás vagy alkatrészek meghibásodása érdekében.

1. A készüléket több mint **250 kg** testsúlyú ember nem használhatja
2. A készülék felnőttek számára lett tervezve. Gyerekeket, házi kedvenceket ne engedjen a multifunkciós guggoló állvány közelébe.
3. Állítsa a berendezést egyenes, csúszásmentes felületre. Szükség esetén helyezzen a gép alá védő szőnyeget (nem része a csomagolásnak), hogy megakadályozza a padló sérülését.
4. Biztosítson elegendő helyet a készülék használatához. Biztonsági okokból tartson a gép körül legalább 0,6 m szabad teret.
5. A készüléket kizárólag beltérben használja, óvja meg a nedvességtől és a portól. Ne helyezze a berendezést fedett tornácra vagy víz közelébe.
6. A készüléket otthoni használatra tervezték. Használati és pontossági osztály HB (STN EN 957-10 szabvány). A készülék kereskedelmi célú felhasználása esetén az eszközre nem vonatkozik a garancia és a gyártó nem vállal felelősséget az eszközért.
7. Az eszköz nem alkalmas terápiás használatra.
8. Ha egészségi problémákkal küzd, konzultáljon edzési tervéről házi orvosával. Segítségével ki tudja választani az Önnek megfelelő edzéstervet.
9. A nem megfelelő edzés és képességeinek túlértékelése károsíthatja egészségét.
10. Ha hányingert, mellkasi fájdalmat vagy nehézlégzést tapasztal edzés közben, azonnal hagyja abba az edzést és forduljon orvoshoz.
11. Csak akkor kezdje el az edzést, ha meggyőződött arról, hogy a készülék megfelelően van összerakva és beállítva.
12. A készülék összeszerelésénél pontosan kövesse a szerelési útmutatót.
13. Kizárólag a Fassi gyártó által javasolt alkatrészeket használjon (lásd a listát).
14. Húzza meg erősen az összes mozgó alkatrészt, hogy megakadályozza, hogy az edzés közben meglazuljon.
15. Ne használja a készüléket mezítláb vagy laza cipőben. Kerülje a laza öltözetet, mely edzés közben beakadhat a berendezés mozgó részeibe. Edzés előtt tegye el az ékszereit. A haját fogja össze, hogy ne zavarja edzés közben.
16. A sérült alkatrészek veszélyeztethetik az Ön biztonságát és befolyásolhatják a készülék élettartamát.
17. Rendszeresen ellenőrizze az összes anya és csavar szorosságát.
18. A készülék minden összeszerelését/ szétszerelését gondosan kell elvégezni.
19. Tartsa távol a kezét és a lábát a mozgó alkatrészekről.
20. A készülék megemelésekor vagy mozgásakor elővigyázatosnak és óvatosnak kell lenni, hogy elkerülje a hát sérülését. Mindig alkalmazzon megfelelő emelési technikákat, szükség esetén, kérje egy másik ember segítségét.
21. Berendezés súlya: 58 kg.
22. Berendezés teljes mérete (h x sz x m): 121 x 156 x 215 cm

Alkatrész lista

Szám	Név	Drb	Megjegyzés
1	Függőleges rúd	2	
2	Jobb alapkeret	1	
3	Bal alapkeret	1	
4	Alsó keresztkeret	1	
5	Jobb hátsó tartó	1	
6	Bal hátsó tartó	1	
7	Felső keresztirányú keret	1	
8	Jobb markolat	1	
9	Bal markolat	1	
10	Jobb biztonsági kar	1	
11	Bal biztonsági kar	1	
12	Jobb J alakú horog	1	
13	Bal J alakú horog	1	
14	Gumis csúszásgátló gyűrű	8	
15	Zárósapka Ø48mm	8	Előre felszerelt
16	Zárósapka Ø30mm	2	Előre felszerelt
17	Súlyrúd	6	
18	Rúdkeret	1	
19	Nagy gumis alátét	2	Előre felszerelt
20	Műanyag nyomáskomponens	2	Előre felszerelt
21	Mágnes borító	8	Előre felszerelt
22	Mágnes	4	Előre felszerelt
23	Rövid súlyrúd	2	
H10-2	Hatszögletű csavar M10x20	22	
H10-	Hatszögletű csavar M10x80	10	
H10-	Hatszögletű csavar M10x85	4	
F6-1	Lapos csavar M6x10	6	Előre felszerelt
A6-1	Imbusz csavar M6x10	6	Előre felszerelt
P10-5	Rögzítő csavar M10x35	6	Előre felszerelt
BW10	Nagy alátét M10	10	
W10	Alátét M10	40	
N10	Anyá M10	14	

Szükséges szerszámok

- Dugókulcs vagy imbuszkulcs készlet
- Állítható csavarkulcs
- Méter és gumi kalapács

Szerelési útmutató

Az összeszereléshez legalább 3 emberre lesz szükség.

1. Lépés

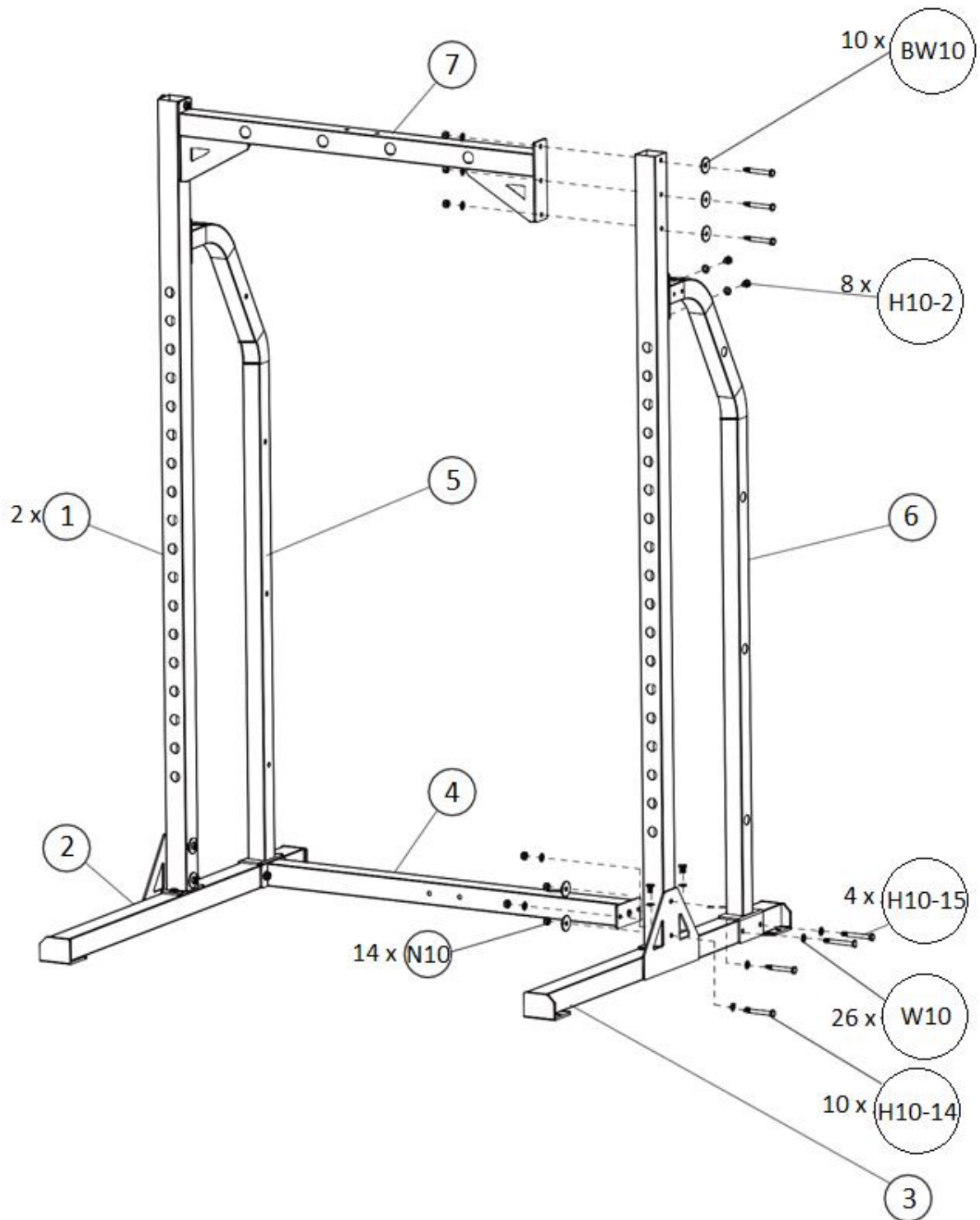

2. Lépés

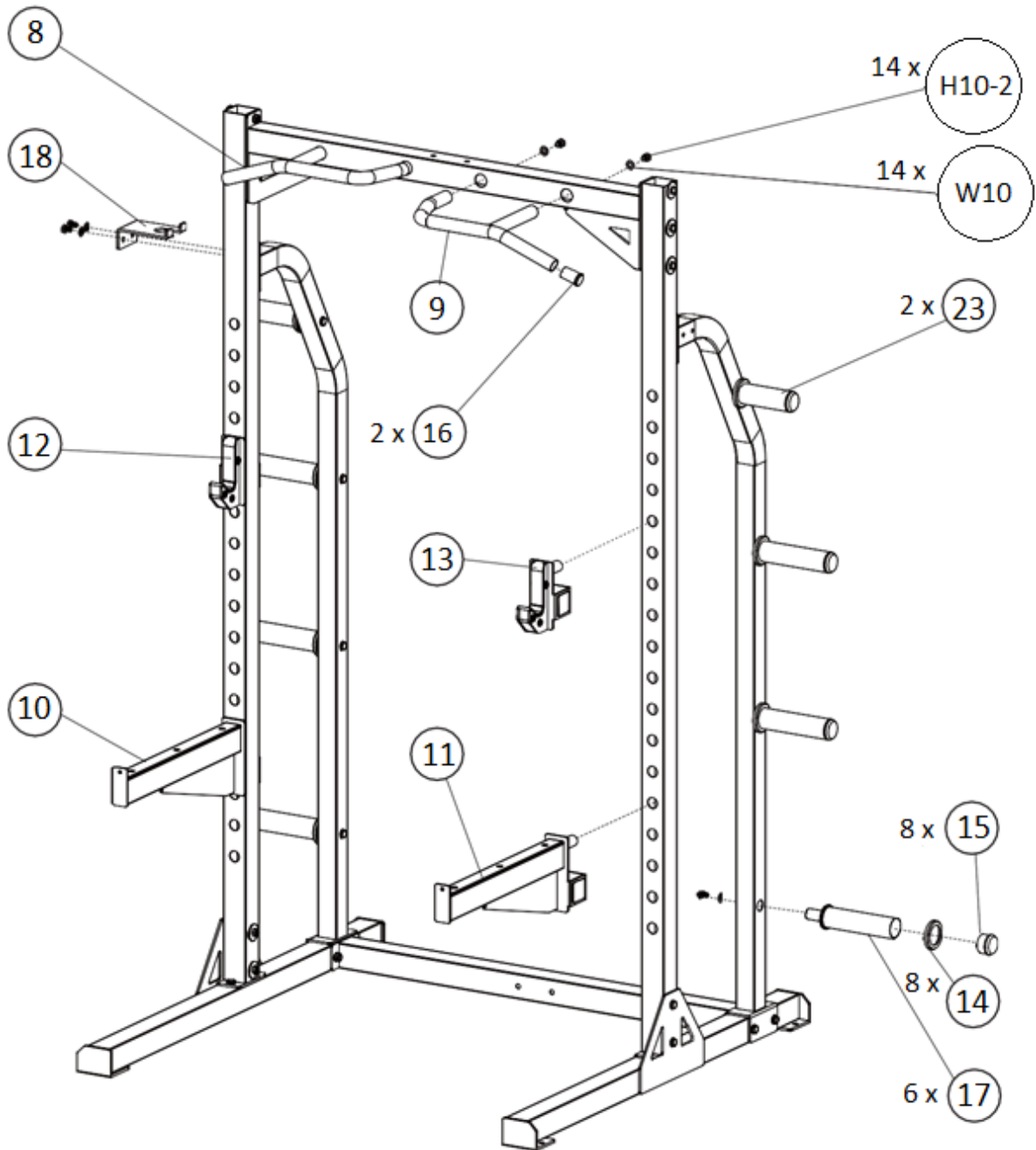

3. Lépés

