

# *Yardmaster* INTERNATIONAL

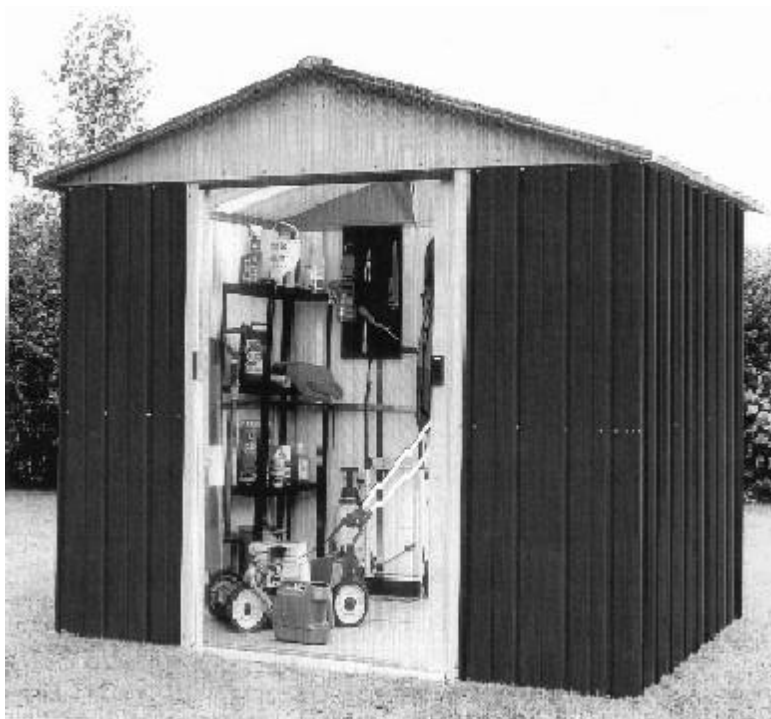

**Használati útmutató: YardMaster 108GEYZ kerti ház**

## Tisztelt vásárló

Örülünk, hogy a YardMaster terméket választotta. Ezt a minőségi terméket otthoni használatra tervezték. A termék összeszerelése előtt gondosan olvassa el a használati utasítást. A terméket csak a használati utasításban leírtak szerint használja. Tartsa meg ezt a kézikönyvet a termék működésével kapcsolatos későbbi hivatkozások céljából. Sok szórakozást és kellemes élményt kívánunk.

Az Ön YardMaster - csapata

## Garancia

A YardMaster minőségű termékeket otthoni környezetben történő felhasználásra tervezték és tesztelték.

A Yardmaster 2 év, 12 év korróziógátló garanciát vállal az anyag- és a gyártási hibákra.

A garancia nem vonatkozik a termék nem megfelelő kezeléséből eredő kopott alkatrészekre és károkra. Panasz esetén forduljon az eladóhoz.

A jótállási időszak az eladás napján kezdődik. (Ezért őrizze meg a vásárlás igazolását).

## Vevőszolgálat

Annak érdekében, hogy segítsünk Önnek a termékével kapcsolatos bármilyen problémában, jegyezze fel annak pontos nevét.

Utasítások a termék leszerelés utáni kezeléséhez.

A Trigano újrahasznosítható. Kérjük, hogy élettartama végén adja vissza a terméket egy gyűjtőhelyre (vagy kijelölt gyűjtőhelyre).



Duvlan s.r.o.

Textilná 5/897

957 01 Bánovce nad Bebravou e-

mail: [servis@duvlan.com](mailto:servis@duvlan.com) web:

[www.duvlan.com](http://www.duvlan.com)

## Alkatrész lista

| Megnevezés       | Sz.   | Mod.<br>108 | Hossz (mm) |
|------------------|-------|-------------|------------|
| 600 mm fal panel | 101EA | 12          | 1600       |
| Sarok panel      | 103EA | 4           | 1600       |
| 200 mm fal panel | 102EA | 3           | 1600       |

|                    |            |   |      |
|--------------------|------------|---|------|
| Ajtó               | 106.29     | 2 | 1600 |
| Tető panel         | 201.3      | 4 | 1520 |
| Bal első/ jobb     | 203.29     | 2 | 1520 |
| Jobb első/ bal     | 204.29     | 2 | 1520 |
| Bal/jobb homlokzat | 301        | 2 | 920  |
| Jobb/bal homlokzat | 302        | 2 | 920  |
| Homlokzat          | 305.3      | 2 | 995  |
| Alap lécz          | 401.01     | 2 | 633  |
| Alap lécz          | 401.14     | 1 | 1233 |
| Alap lécz          | 401.02     | 3 | 1833 |
| Oldalsó lécz       | 402.10     | 2 | 965  |
| Oldalsó lécz       | 402.14     | 2 | 1165 |
| Oldalsó lécz       | 402.15     | 2 | 1365 |
| Összekötő lécz     | 402.89     | 3 | 370  |
| Elülső lécz        | 403.3EA    | 2 | 765  |
| Sarokéz            | 406        | 8 | 86   |
| Recézett sarokéz   | 406EA      | 4 | 86   |
| Merevített sarokéz | 407        | 2 | 150  |
| Horgony            | 407EA      | 2 | 69   |
| Bal ajtó           | 408409.3EA | 2 | 933  |
| Oldalsó lécz       | 501.14     | 4 | 1234 |

|                    |         |   |      |
|--------------------|---------|---|------|
| Tető gerenda       | 502.14  | 8 | 1234 |
| Fesútakaró         | 503.02  | 2 | 615  |
| Fesútakaró         | 503.07  | 1 | 490  |
| Fesútakaró         | 503.08  | 1 | 690  |
| Tetőszög           | 504.01  | 2 | 1015 |
| Tetőszög           | 504.02  | 2 | 1365 |
| Bal gerenda tartó  | 505     | 2 | 145  |
| Jobb gerenda tartó | 506     | 2 | 145  |
| gerendatartó       | 506.3   | 4 | 230  |
| Fésútakaró vég     | 507     | 2 | 160  |
| Bal takaró         | 5081    | 2 | 45   |
| Jobb takaró        | 5091    | 2 | 45   |
| Bal ajtó           | 601.29  | 1 | 1593 |
| Jobb ajtó          | 602.29  | 1 | 1593 |
| Ajtó sín           | 603.63  | 2 | 1390 |
| Homlokzat lécz     | 603.18  | 4 | 1395 |
| Ajtó csúszóka      | 6071    | 4 | 30   |
| Ajtó lécz          | 620.3   | 6 | 640  |
| Ajtó takaró        | 607EA   | 2 | 26   |
| Ajtó nyereg        | 608.3EA | 1 | 1226 |
| Kilincs            | 609     | 2 | 100  |

|              |        |   |      |
|--------------|--------|---|------|
| Ajtó garnizs | 615.02 | 1 | 1264 |
|--------------|--------|---|------|

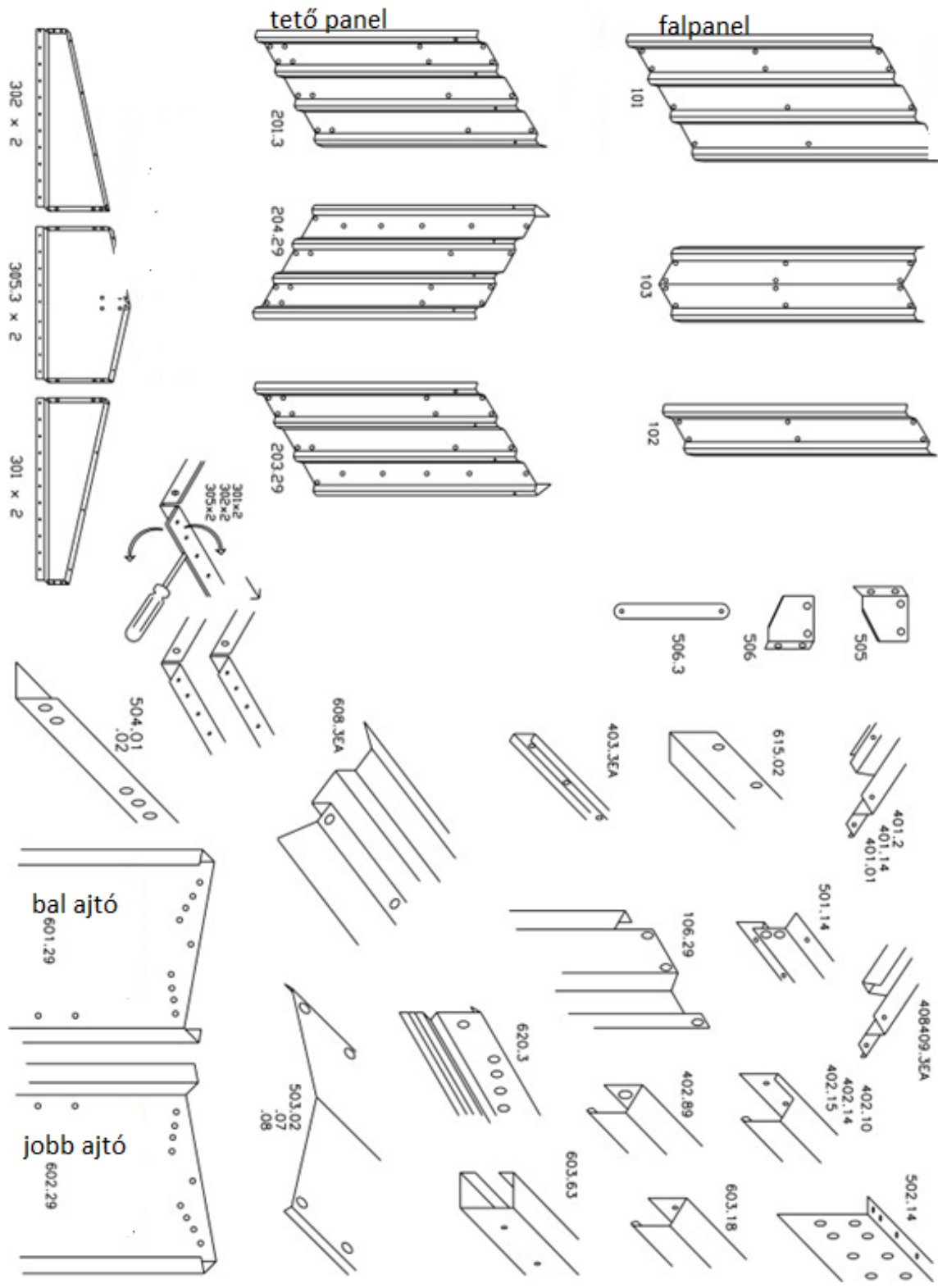

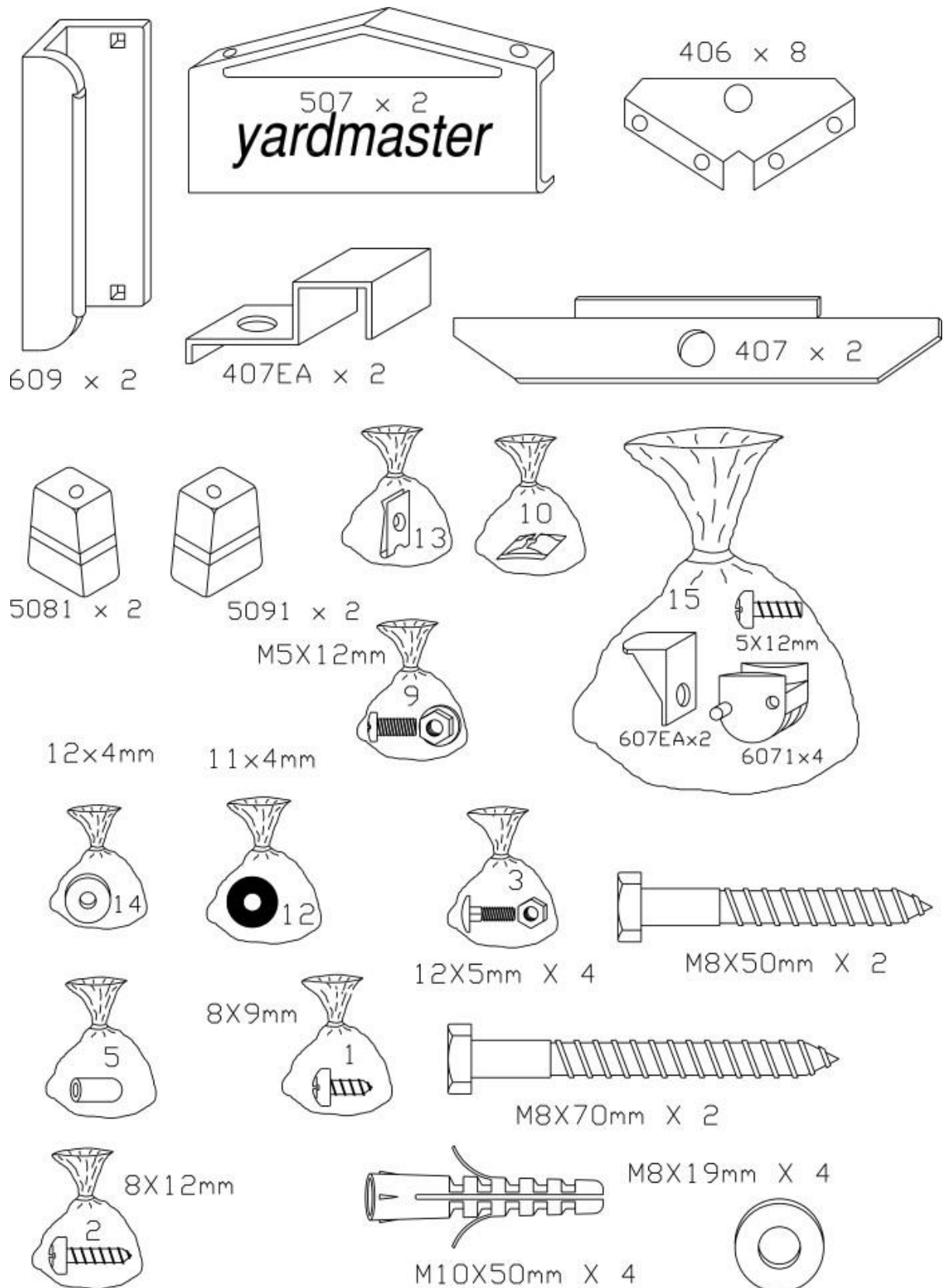

### Összeszerelési útmutató

Mielőtt elkezdené, olvassa el az utasításokat. Gondosan ellenőrizze az alkatrészek listáját. Győződjön meg arról, hogy egyetlen alkatrész sem sérült meg.

1. Szép időben építse fel kerti házát ábra. 1. Rossz idő esetén az alkatrészek megsérülhetnek.
2. Először építse meg a tetőt, különösen, ha feltételezi, hogy nem ugyanazon a napon fogja felépíteni az egész házat.
3. Az összeszereléshez használja az összes csavart és alátétet (1. és 12. zseb).
4. Összeszereléskor kesztyű használatát javasoljuk.
5. A kerti házat szilárdan és vízszintesen kell rögzíteni.

#### Beton alapozás előkészítése

A beton alapnak legalább 75 mm vastagnak, legalább 100 mm-rel nagyobbak kell lennie, mint a fém alap teljes mérete. Helyezzen műanyagot az alap alá, hogy megakadályozza a talaj nedvességét. A mérés beton alapjához lásd: ábra. 2.





csavar és alátét

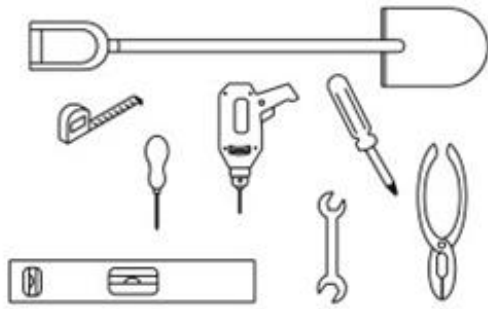

1. kép

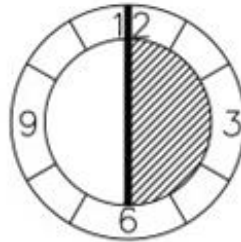
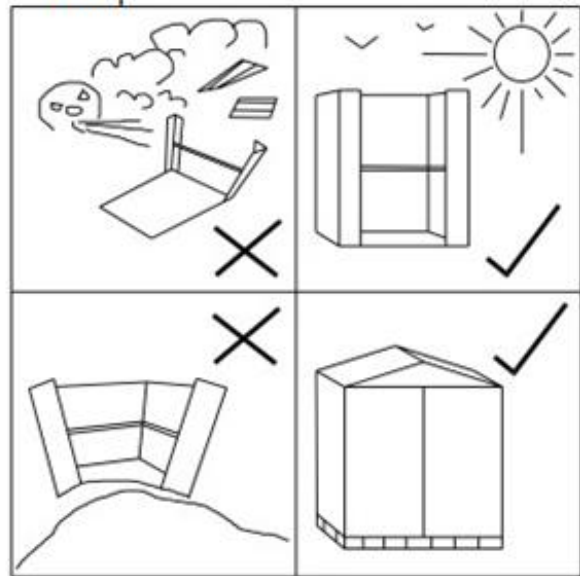

2.kép

3000mm alap mérete

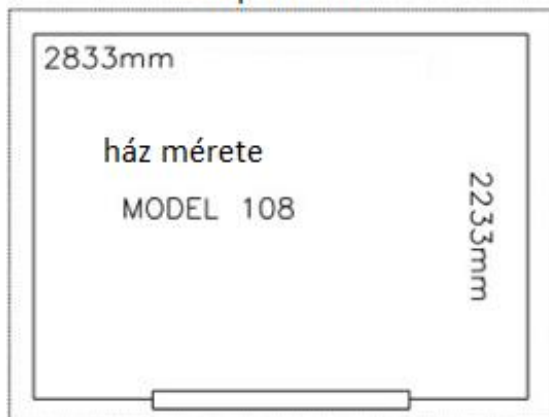

elülső oldal

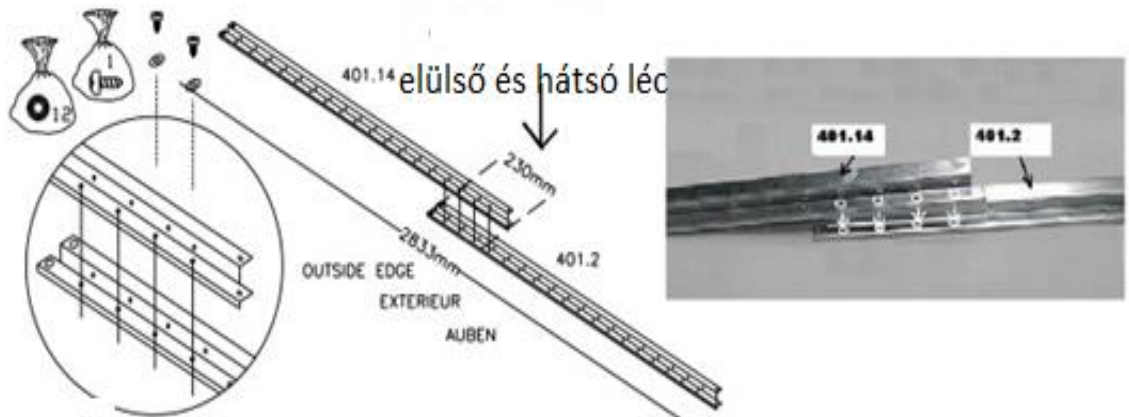

4 nyílás legyen takarásban mint a képen

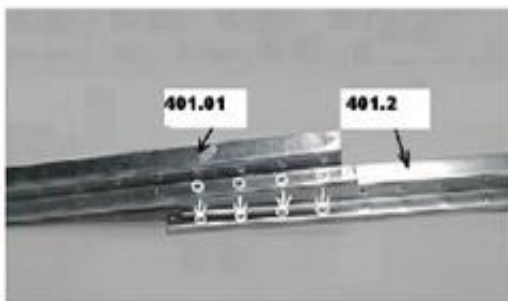
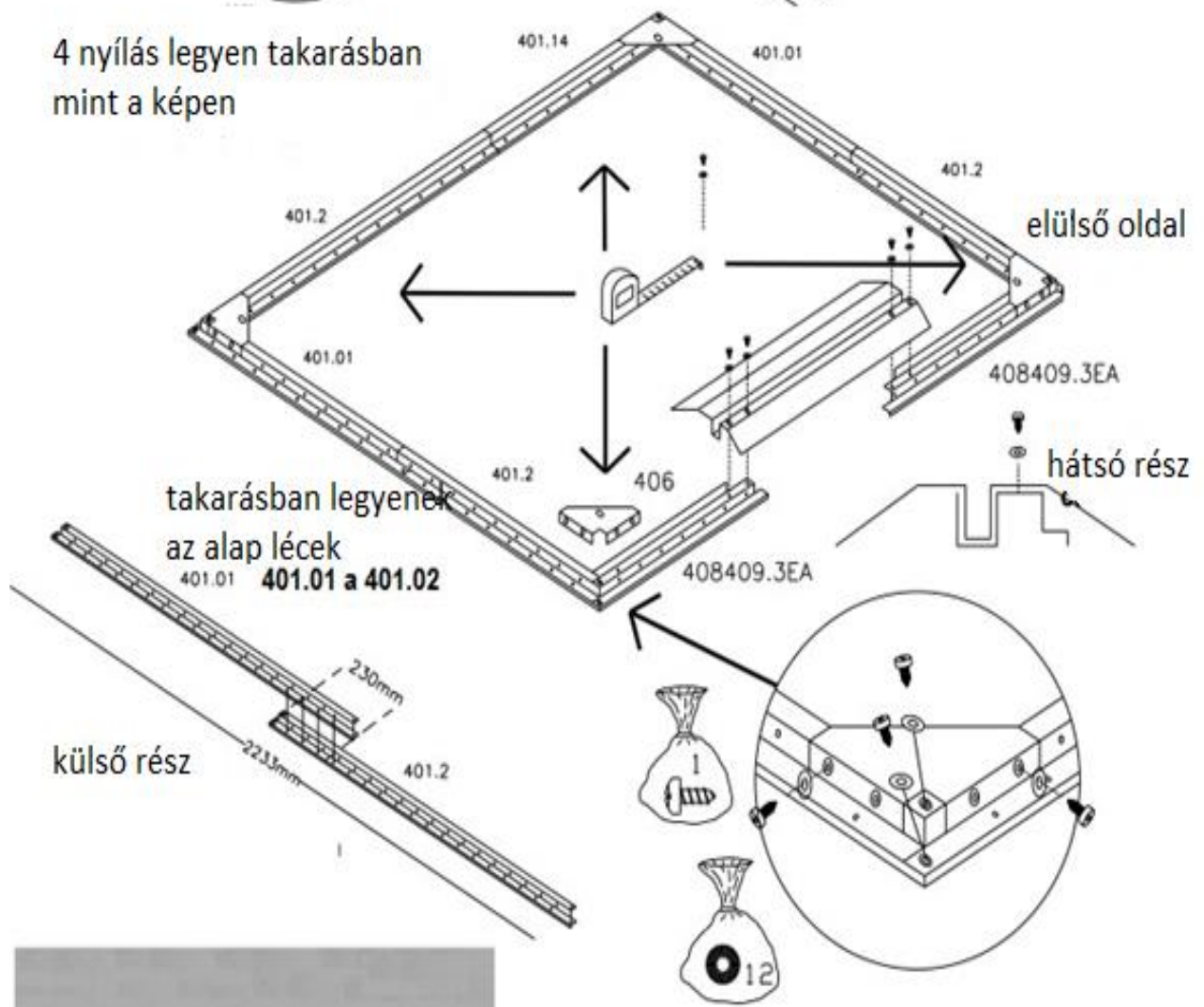

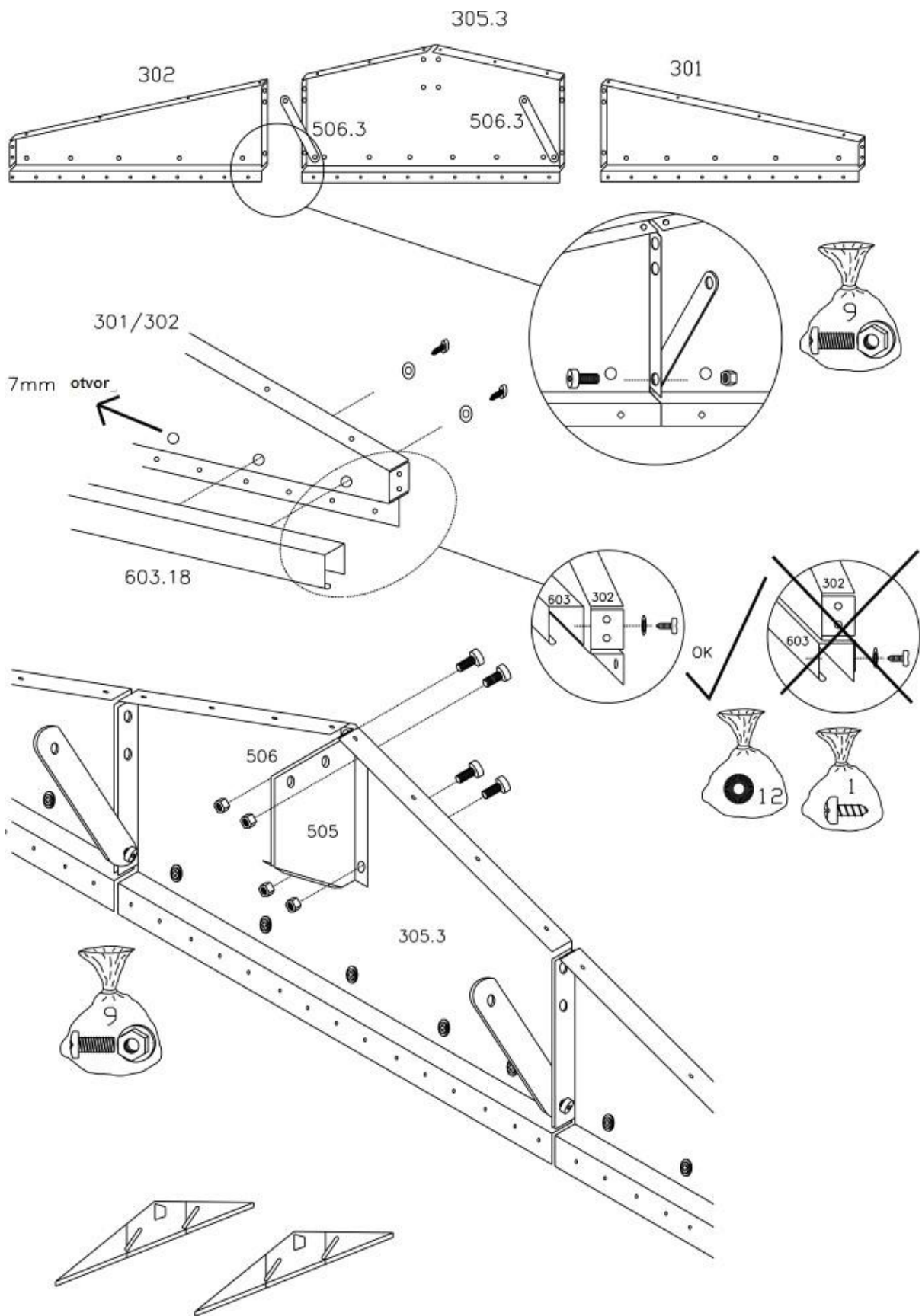

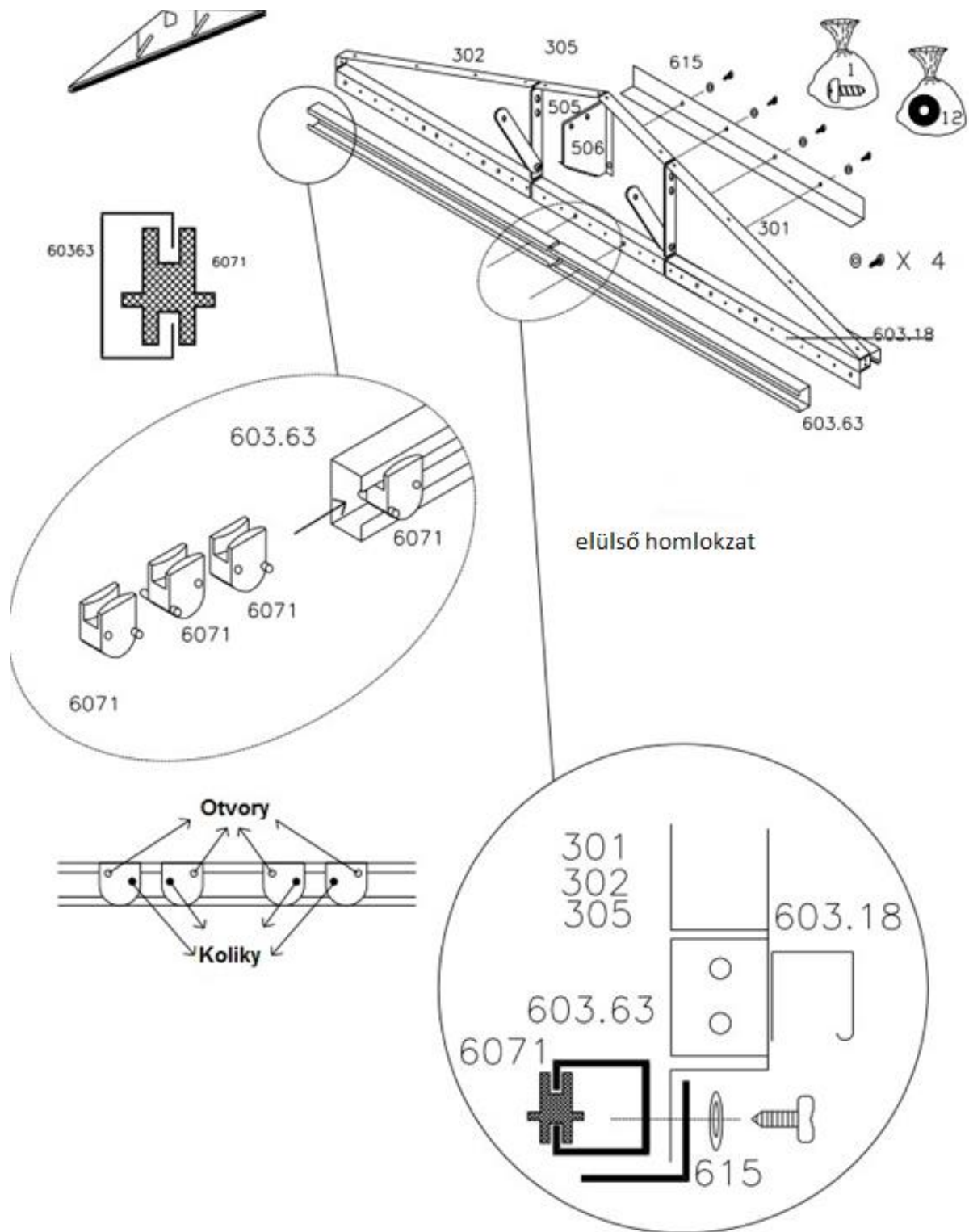

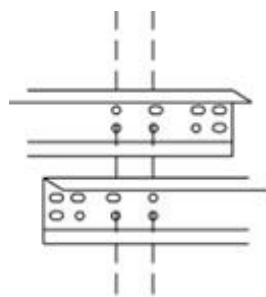

233 mm takarás

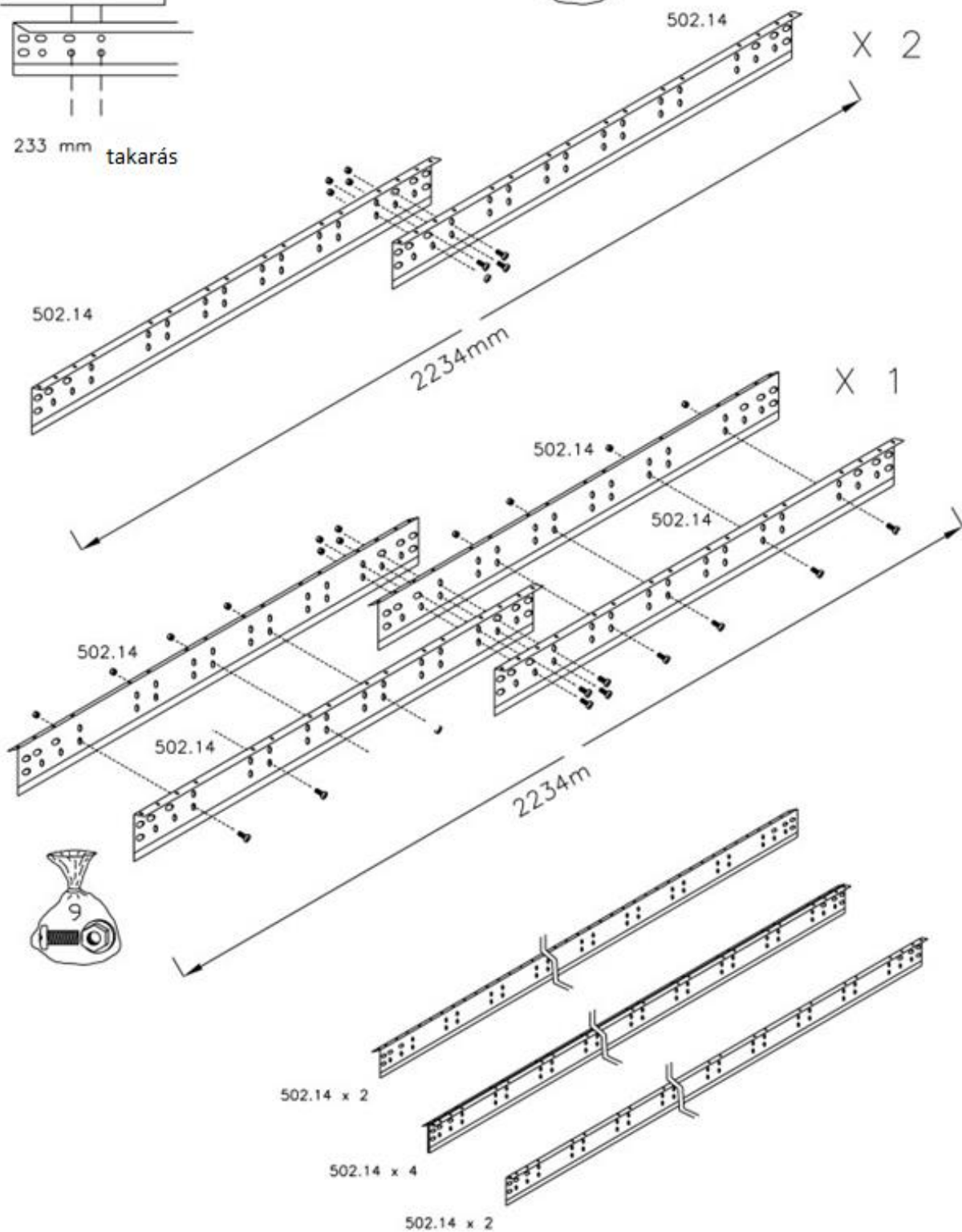

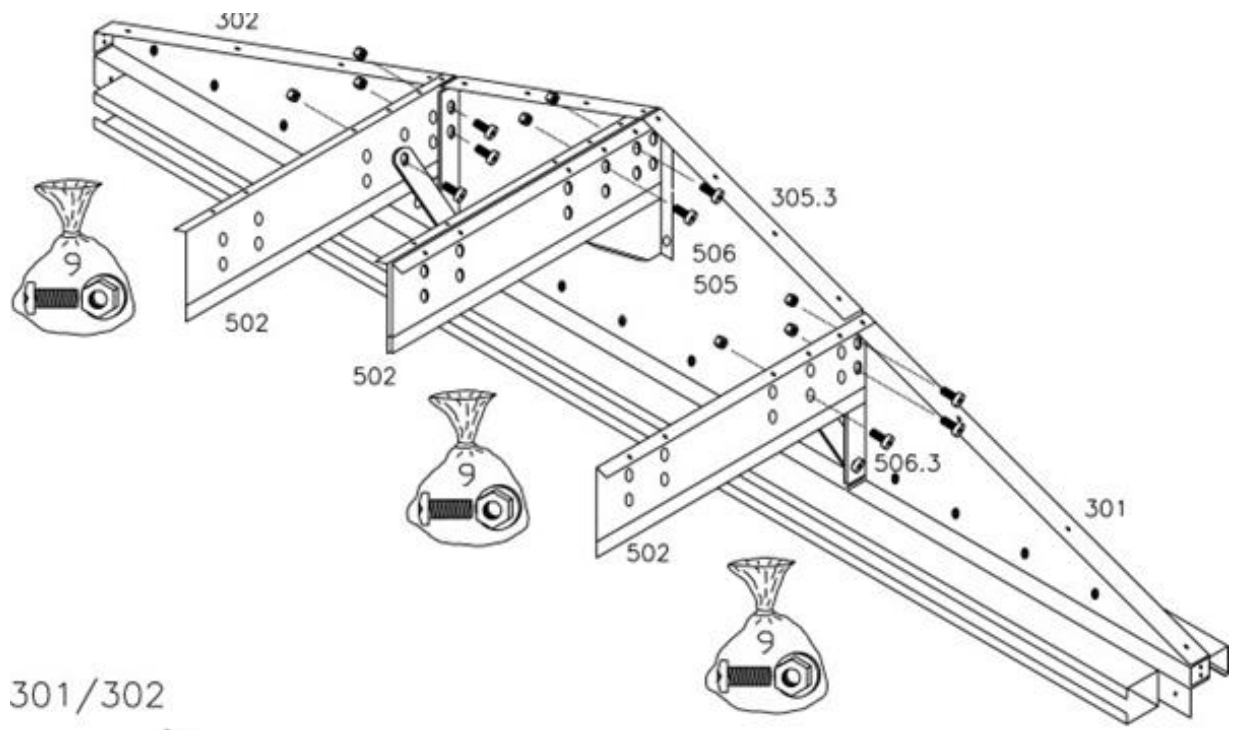

301/302

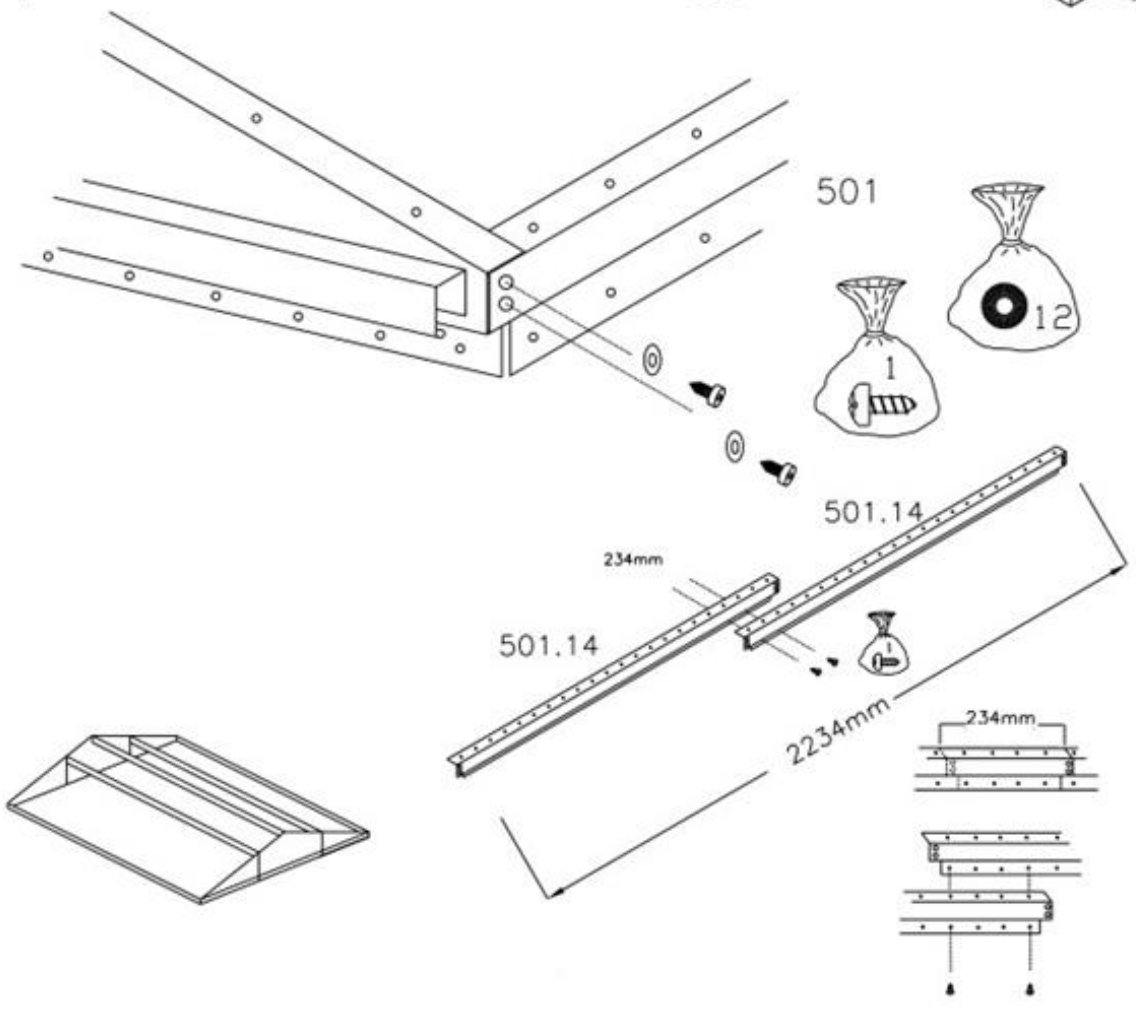

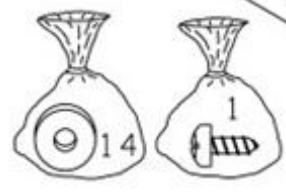
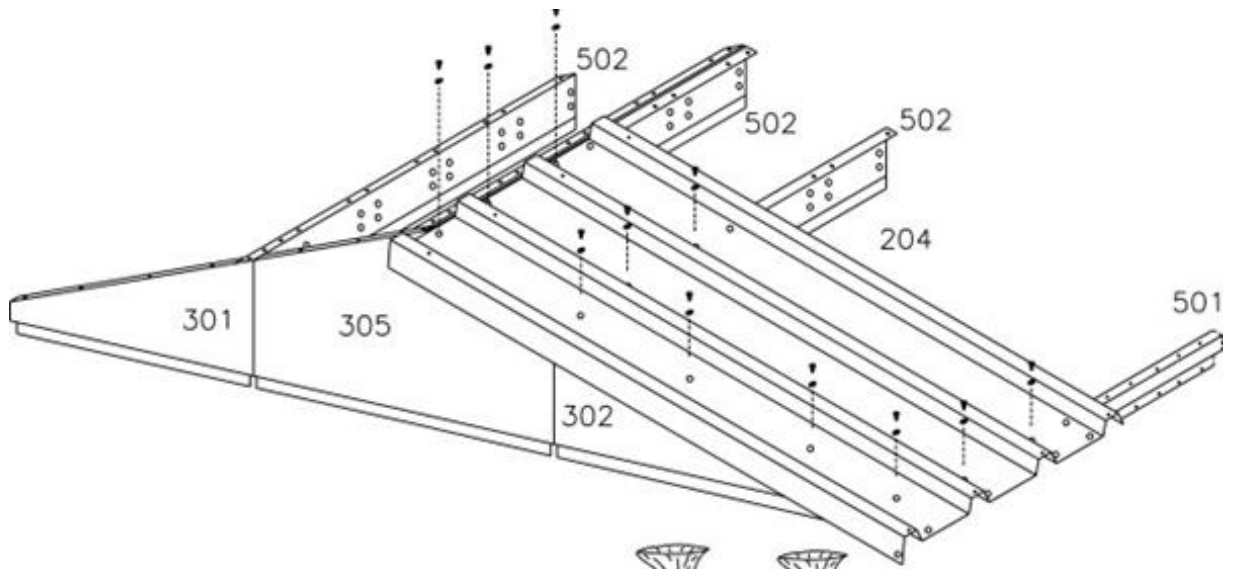

elülső rész

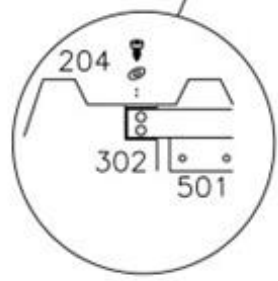
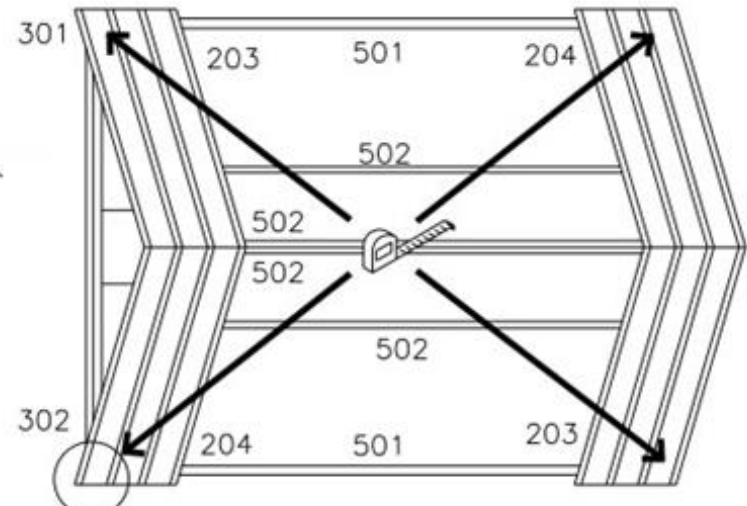

a panelek rögzítése előtt, győződjön meg arról, hogy a tető váza négyzet alakú

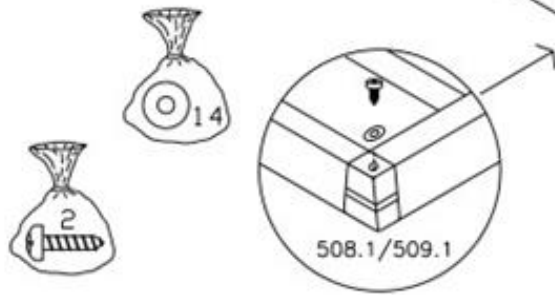
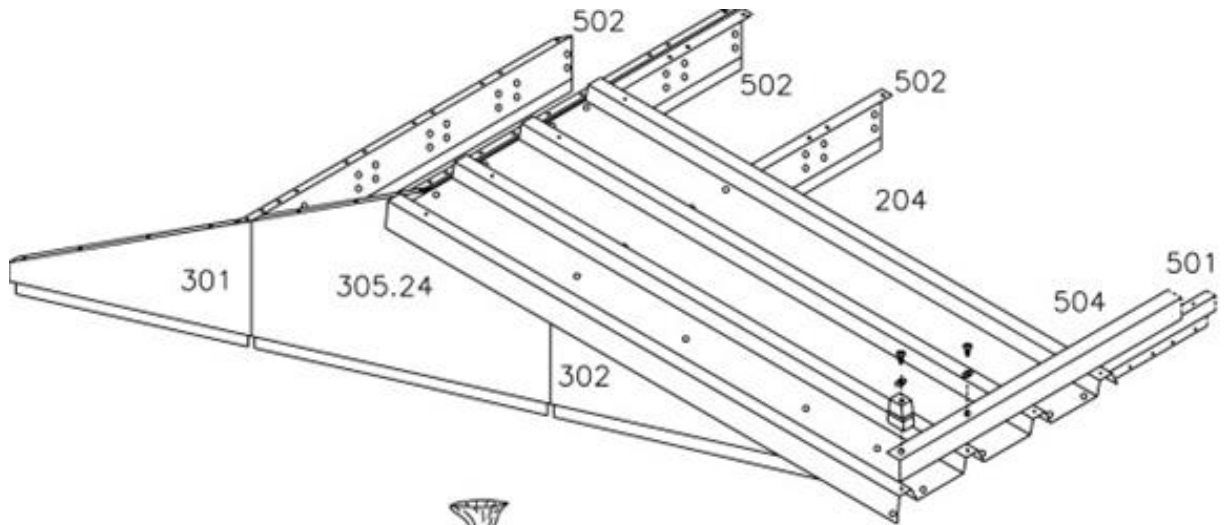

elülső oldal

MODEL 108

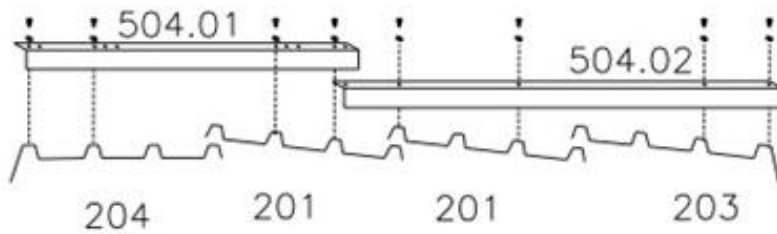
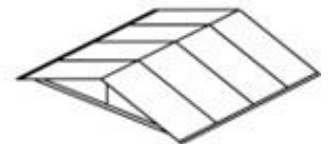
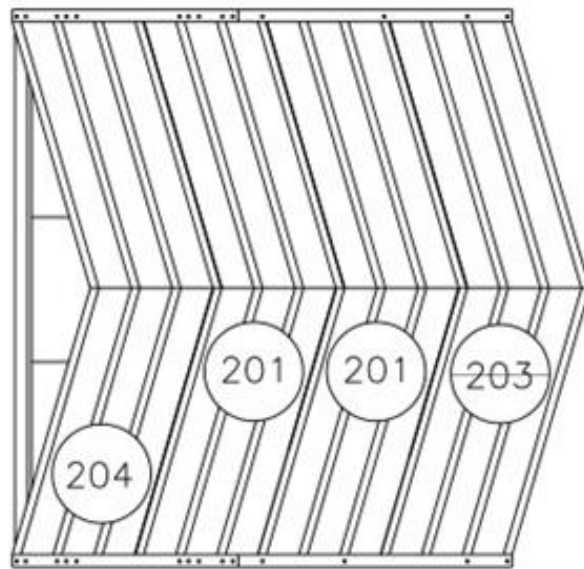



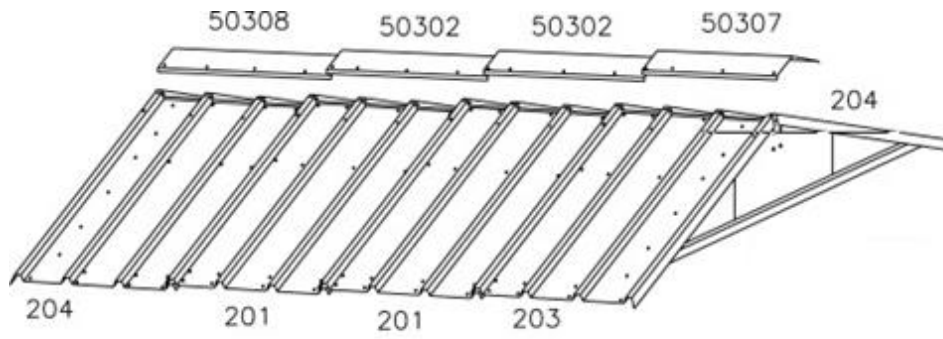

MODEL 108 GEY

elülső oldal

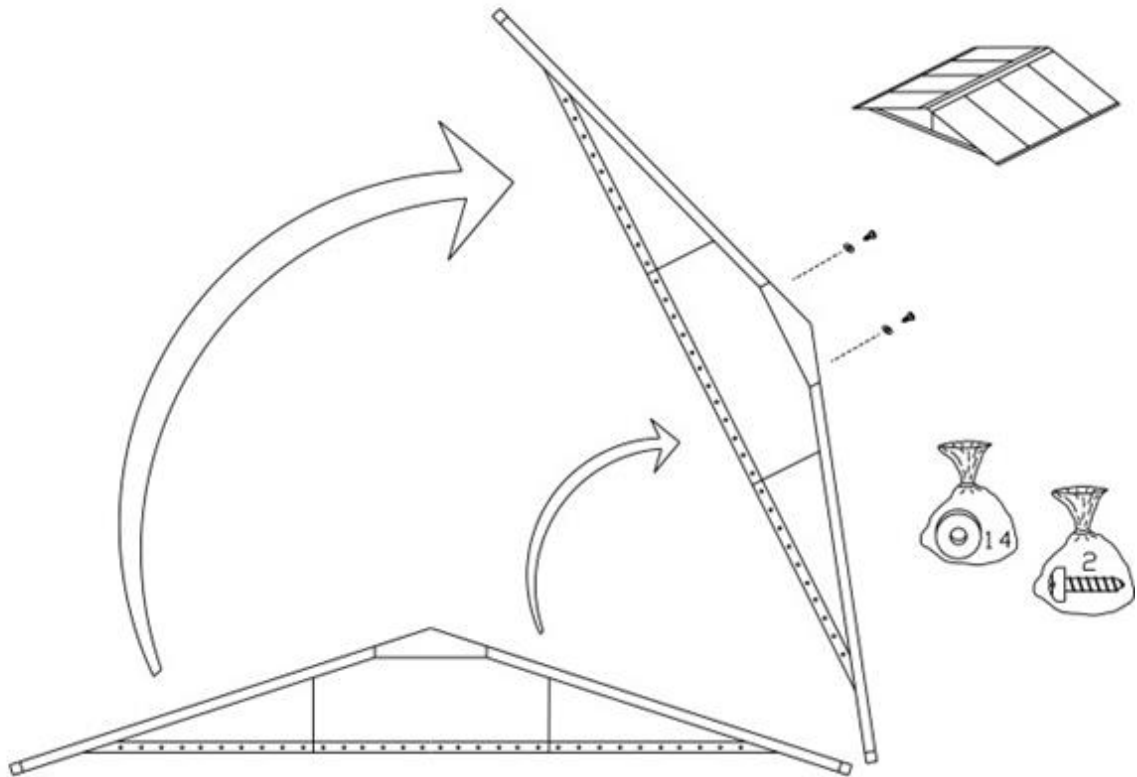

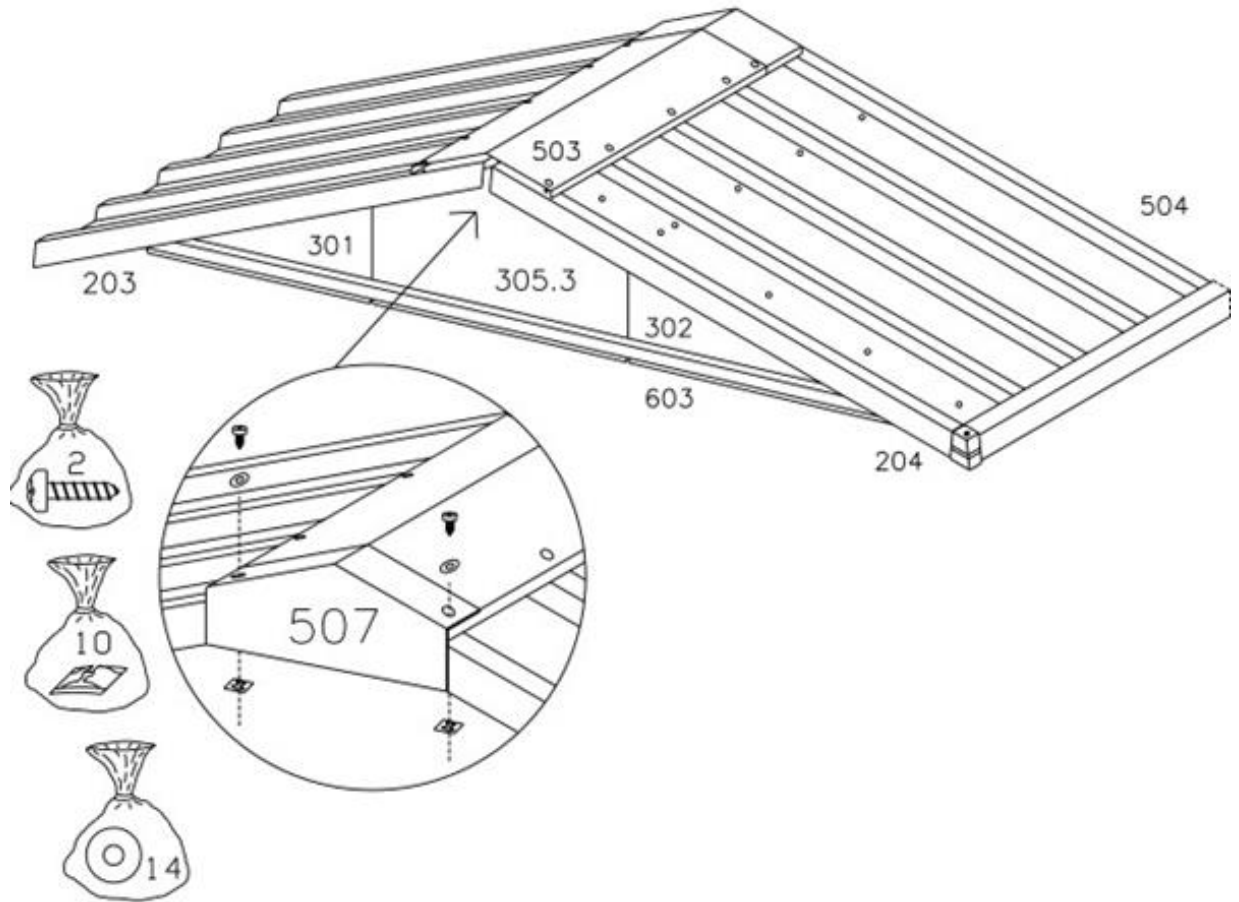
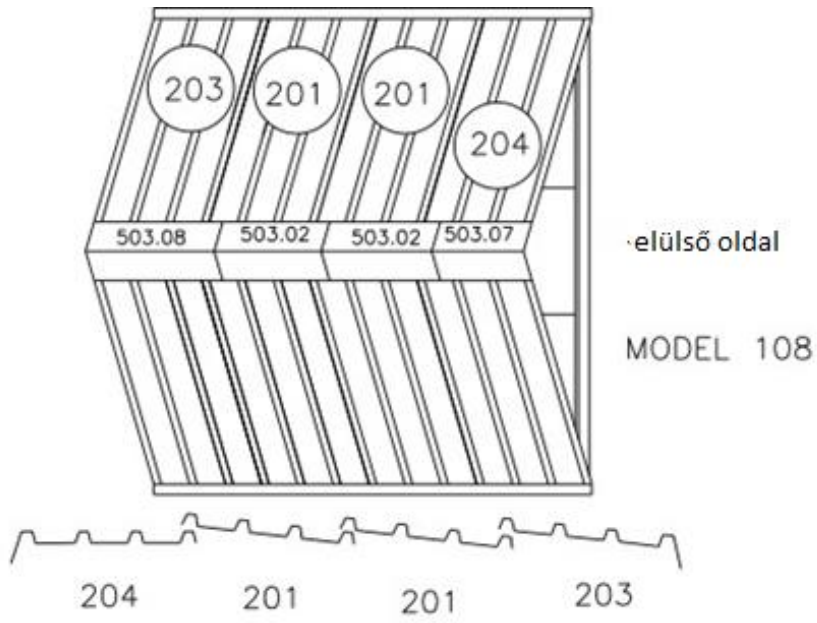

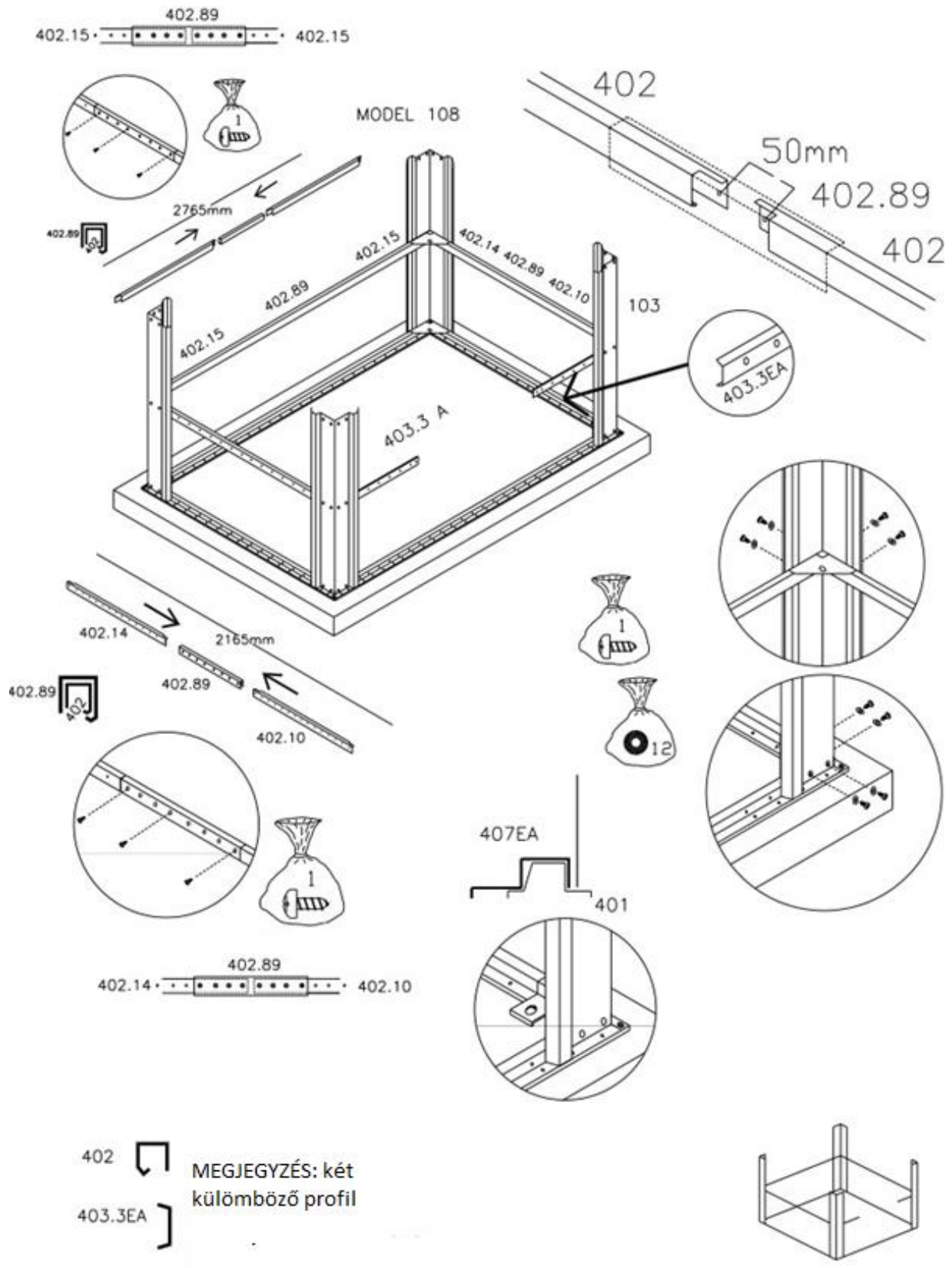

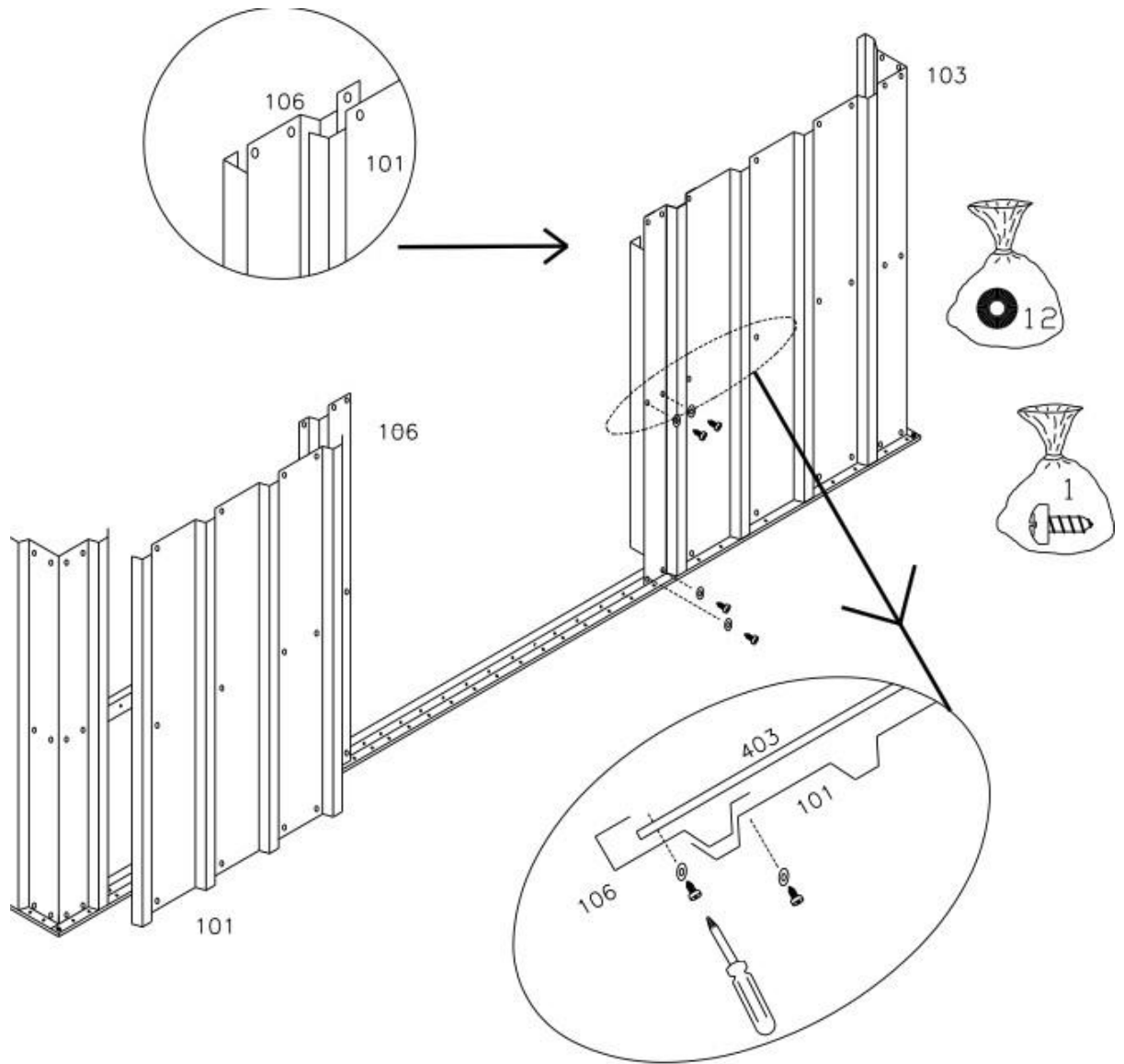

falpanel összeszerelés

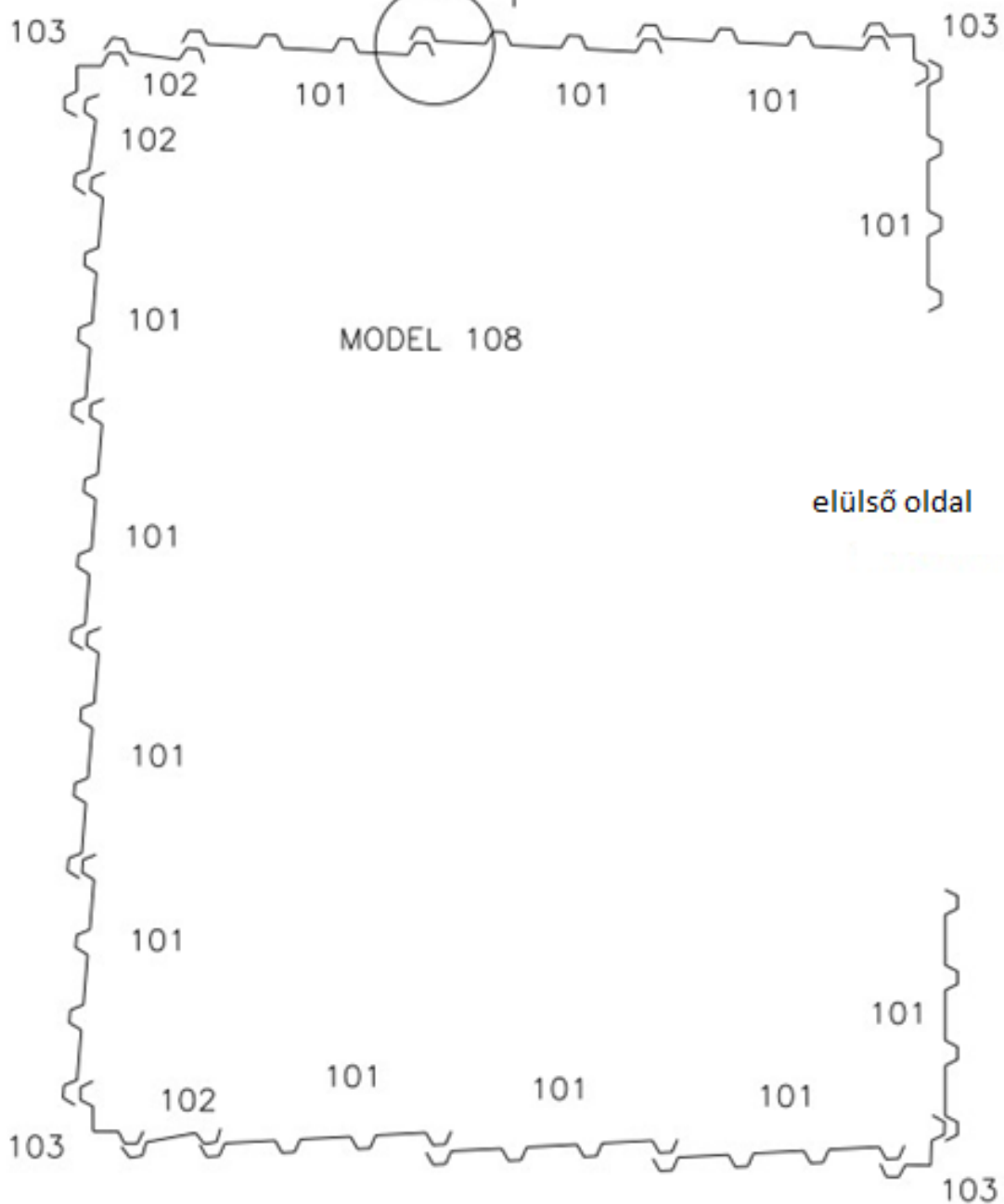
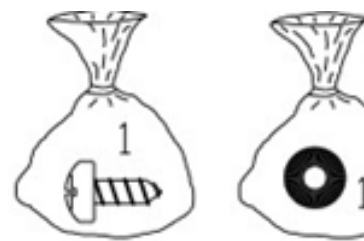

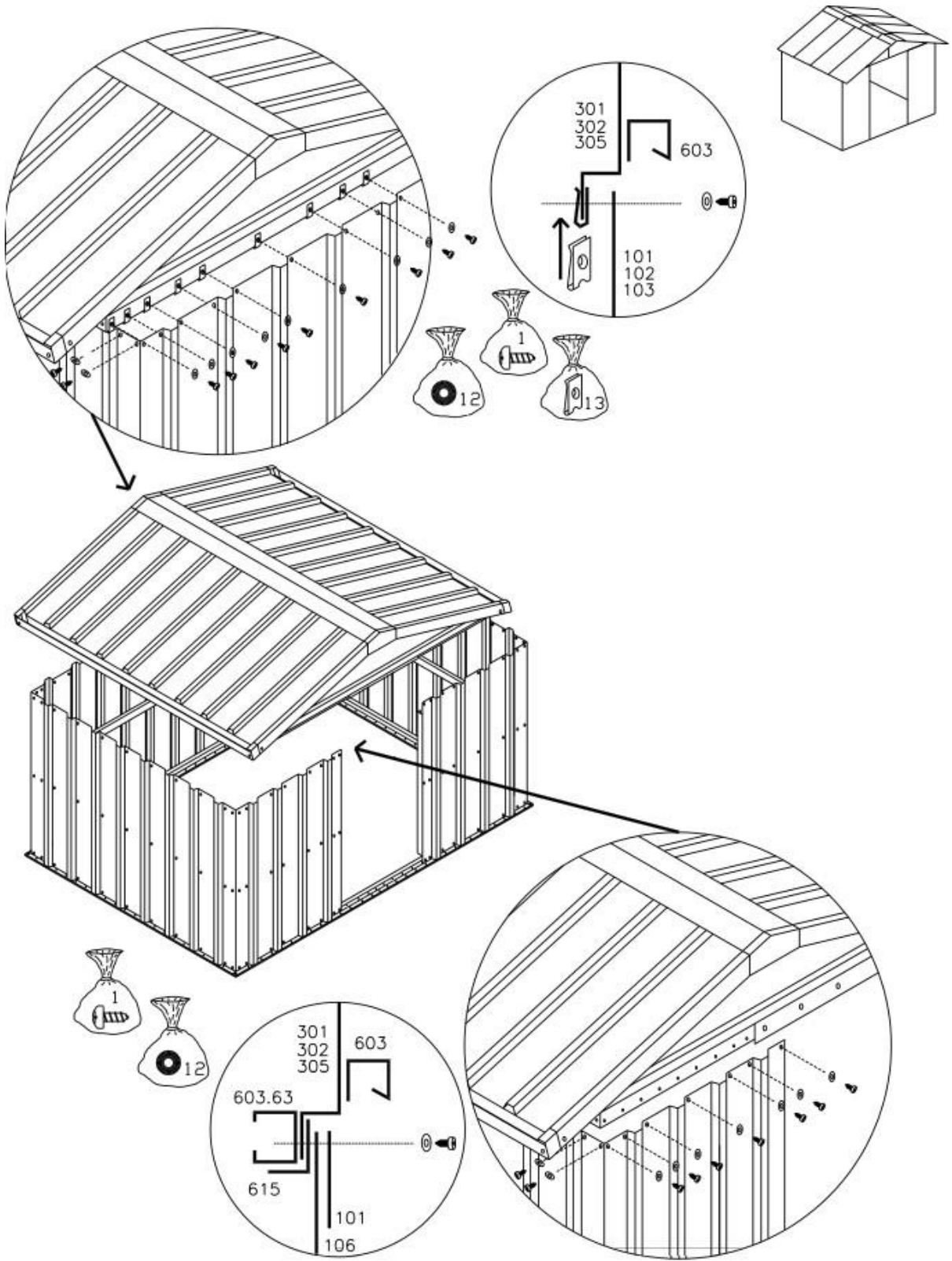

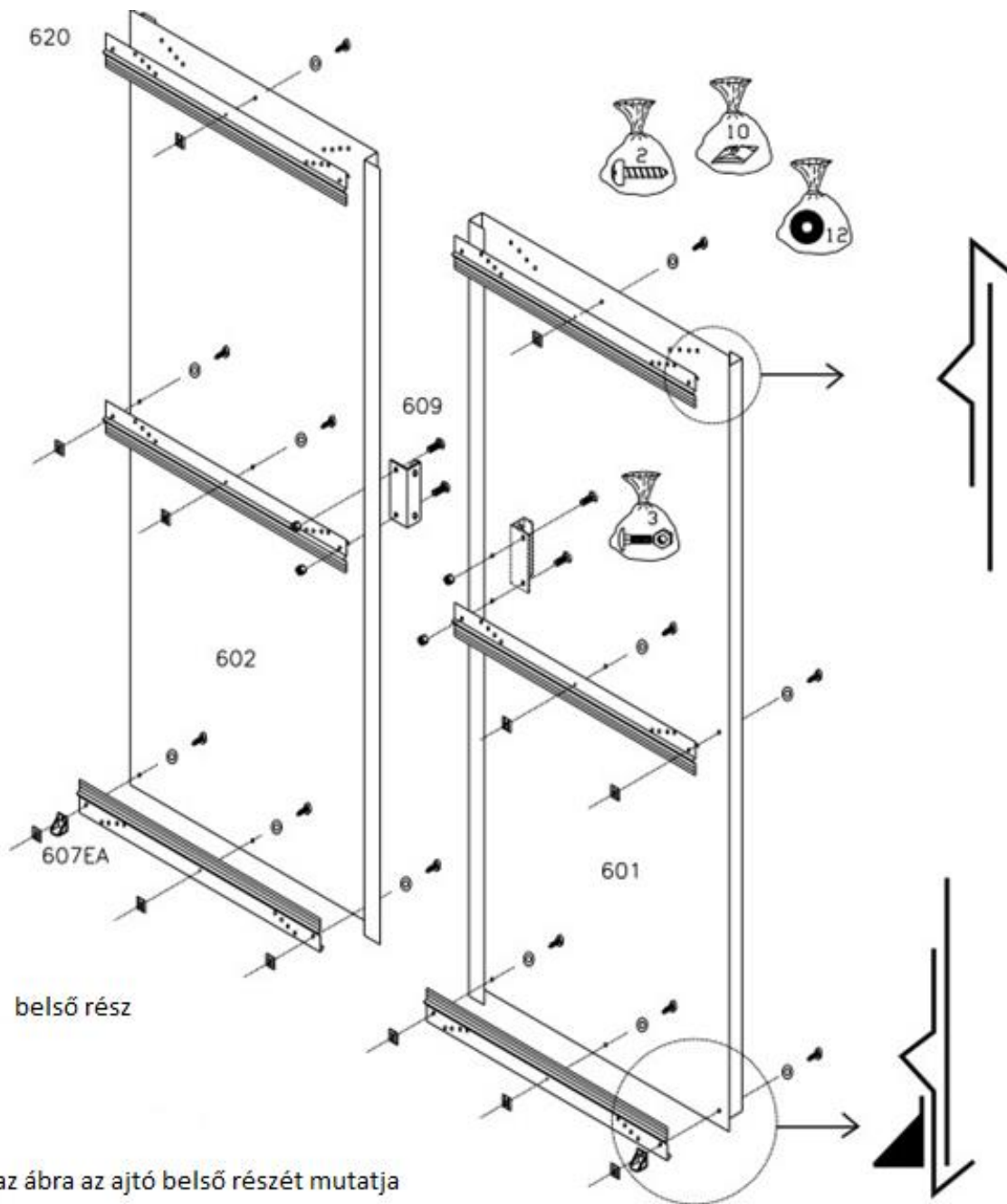

belső rész



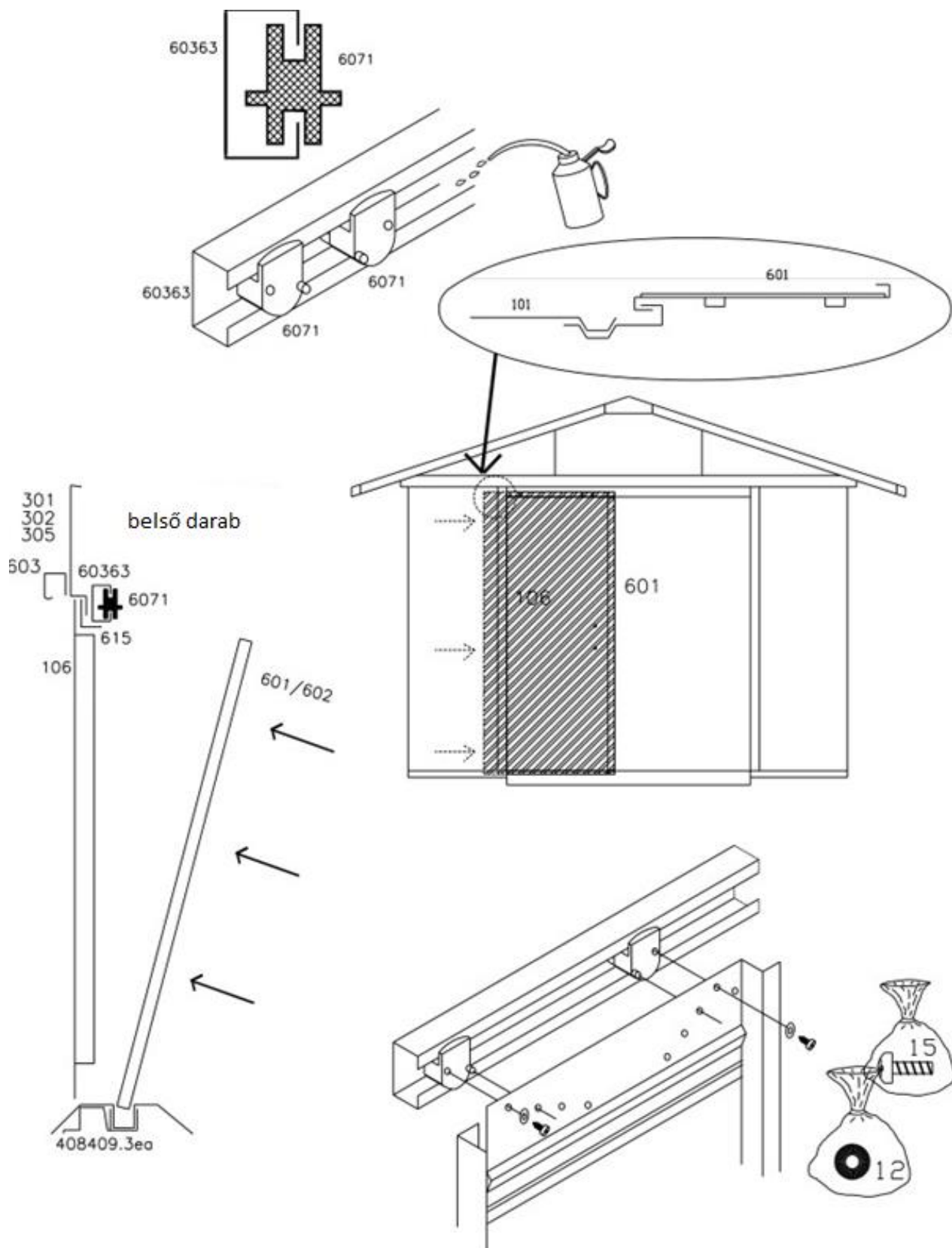



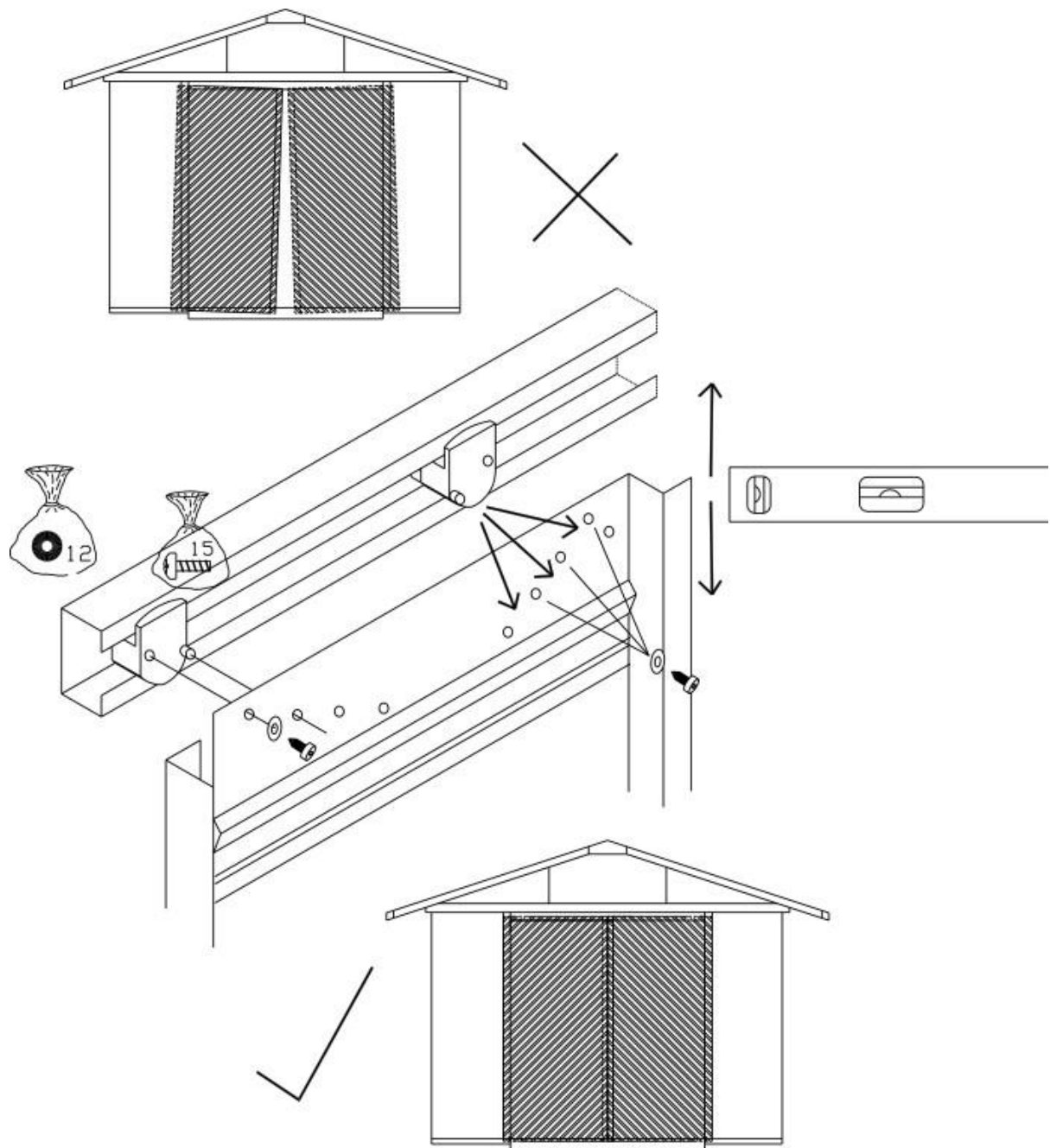

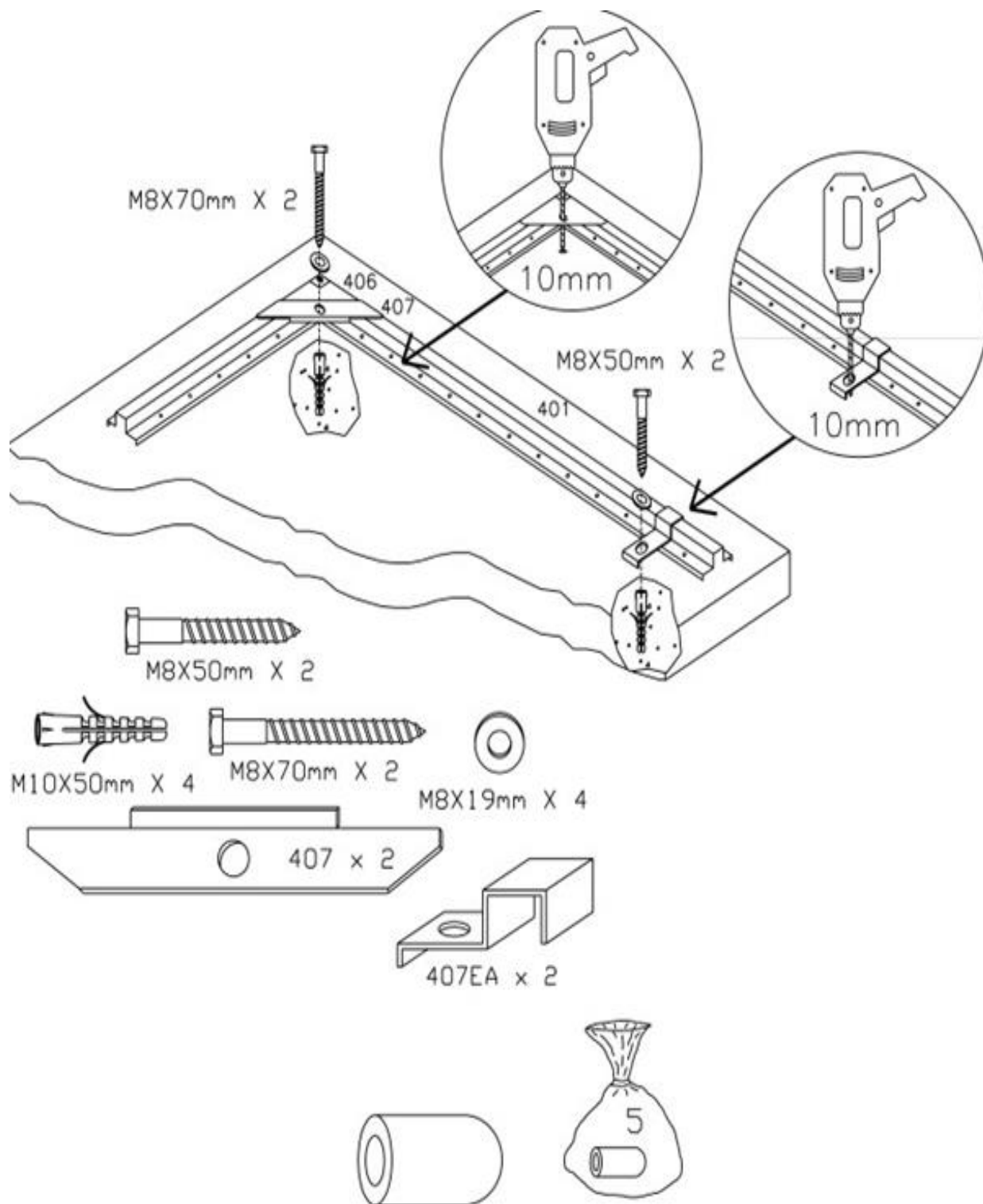

használja az 5 . zacskót a belső falakhoz